

RETEKES

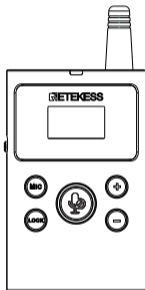

TT126 Manual

Contents

Transmitter (Master)	-----01
1.Location of parts and control devices	----01
2.Operation	-----02
3.Specifications	-----05
Receiver(Slave)	-----06
1. Location of parts and control devices	----06
2. Operation	-----07
3. Specifications	-----09
Packing list	-----10
Warning	-----11
GUARANTEE	-----134
EN(01-20)	
DE(21-43)	
FR(44-65)	
IT(66-87)	
ES(88-108)	
RU(109-133)	

EU Importer

Name: Germany Retevis Technology GmbH
Address: Uetzenacker 29,38176 wendeburg

Transmitter

Location of parts and control devices

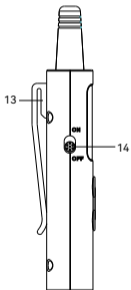
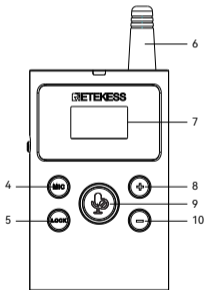
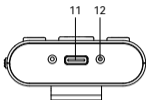
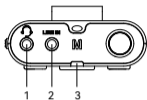

No.	Parts and control devices
1	Headphone input jack
2	Audio input port
3	Signal light
4	Microphone volume adjustment
5	Keypad lock
6	Fixed antenna
7	OLED display
8	Volume up/channel up
9	Voice output /off
10	Volume down/channel down
11	Power input
12	Charging contacts
13	Back clip
14	Switch _

Operation

1、 Power on/off: Press the switch on the left side of the transmitter to the "ON" to turn on the transmitter. Press to the "OFF" to power off the transmitter.

- 2、 Headphone volume adjustment: When the screen is locked, press the "+" or "-" keys to adjust the headphone volume. There are 9 levels of volume in total.
- 3、 Channel adjustment: In the unlocked state, press the "+" and "-" keys to adjust the number of channels.
- 4、 Microphone volume adjustment: When unlocked, the mic button is used to adjust the microphone gain, which can be adjusted from 1 to 7 levels. The higher the level, the wider the range of sound collection, and the greater the impact of environmental noise.
- 5、 Unlock/lock screen: If no button is pressed for 30 seconds, the screen will automatically lock and the lock icon will appear on the screen. After locking and continuing without operation for 30 seconds, the screen will turn off without affecting normal use. When a key is pressed, the screen lights up again. When you need to unlock, press and hold the lock button for 3 seconds to unlock.
- 6、 One-click pairing: The product is set to follow automatically. Under normal circumstances, the receiver will follow the transmitter channel, and the screen will display

CHS. If the automatic tracking is not successful, you can try to adjust the receiver to the same channel within the effective range by long pressing the middle red "mute button" and "+" in the unlocked state for 3 seconds.

7、 One-key shutdown: In the unlocked state, long press the red "mute key" and "-" for 3 seconds within the effective range to shut down the paired receiver. The Alloff prompt is displayed on the screen; the transmitter will automatically exit after 8-9 seconds with one-click shutdown command, and the Alloff prompt will not flash on the screen.

8、 Mute: When the screen is locked or unlocked, you can press the middle red "mute button" to silence the transmitter and the screen mic will display OFF. Press again to unmute, and the screen mic will display the volume.

9、 Mute: When the receiver does not exit the speaking state, the transmitter can actively cancel the receiver's right to speak. Press "Mic" and "Mute Key" simultaneously for 3 seconds in the unlocked state. When muted, the screen will display BLock. Cancel the ban and repeat the operation, and the BLock will disappear.

10、 Power adjustment: In the off state, press and hold the "+", "-", "mic" and "lock" keys at the same time to turn it on. Power is divided into high-end and low-end.

Signal light description: 1) When the transmitter is speaking at the receiver, the display light is green. Only when the transmitter is speaking/muted, the signal light has no color. 2) The charging status indicator light is red and the full indicator light goes out.

Specifications

1.Working frequency: European regulations 823-832 /863-865MHz, channel number 12; US standard 902-928MHz , channel number 25.

2.Transmitting power: European regulation 823-832 100 mW _ max, 863-865 10 mW max; U.S. regulations 902-928 20 mW _ max

3. Working current: 160mA

5. Charging method: TYPE-C with adapter (DC5V 500mA) or charging box TT022

6. Working temperature: -10 degrees to 50 degrees

up to 280 m in an open visual environment (different frequency bands may be interfered with in different areas and the distance will be

shorter accordingly)

8. Battery life: 10H

9. Size: about 55.8 mm X 86 mm X 18 mm

10. Battery capacity: 2500mA lithium battery

Receiver

Location of parts and control devices

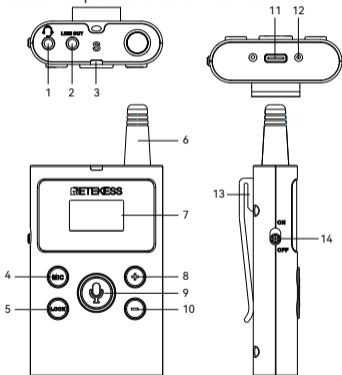

No.	Parts and control devices
1	Headphone input jack
2	Audio output port
3	Signal light
4	Microphone volume adjustment
5	Keypad lock
6	Fixed antenna
7	OLED display
8	Volume up/channel up
9	Voice output /off
10	Volume down/channel down
11	Power input
12	Charging contacts
13	Back clip
14	Switch _

Operation

1. Power on/off: Press the switch on the left side of the transmitter to the "ON" to turn on the transmitter power. Press to the "OFF" to power off the transmitter.

2. Headphone volume adjustment: When the screen is locked, press the "+" or "-" keys to adjust the headphone volume. There are 9 levels of volume in total.
3. Channel adjustment: In the unlocked state, press the "+" and "-" keys to adjust the number of channels.
4. Microphone volume adjustment: When unlocked, the mic button is used to adjust the microphone gain, which can be adjusted from 1 to 7 levels. The higher the level, the wider the range of sound collection, and the greater the impact of environmental noise.
5. Unlock/lock screen: If you do not operate the keys for 30 seconds, the screen will automatically lock and the lock icon will be displayed on the screen. After locking and continuing without operation for 30 seconds, the screen will turn off without affecting normal use. When a key is pressed, the screen lights up again. When you need to unlock, press and hold the lock button for 3 seconds to unlock.
6. Call mode: There are 2 modes in total, ①P mode: press and hold the call button to speak, release to exit the call mode ②S mode: press the call button to speak, press again to exit the

call mode. The default is p mode; in the unlocked state, press and hold the "MIC" "call button" for 3 seconds to switch the call mode. After adjusting the mode, you need to turn off the receiver and then turn it on again. to use the latest model.

7. Automatic shutdown: The receiver automatically shuts down if it does not receive audio signals for 20 minutes.

8. Signal light description: 1) When the receiver is speaking, the signal light is blue. The answering status is always green. 2) The charging status indicator light is red and the full indicator light goes out.

Specifications

1. Working frequency: European regulations 823-832 /863-865MHz, channel number 12; US standard 902-928MHz , number of channels 25.

2. Transmit power: European regulation 823-832 100 mW _ max, 863-865 10 mW max;U.S. regulations 902-928 20 mW _ max

3. Working current: 50mA in receiving state, 160mA in transmitting state

4. Charging method: TYPE-C with adapter

- (DC5V 500ma) or charging box TT022
5. Working temperature: -10 degrees to 50 degrees
 6. Receiving distance: up to 280 m in an open visual environment (different frequency bands may be interfered with in different areas and the distance will be shortened accordingly)
 7. Battery life: 10-70H
 8. Dimensions: Approx. 55.8 mm X 86 mm X 18 mm
 9. Weight: about 86 grams
 10. Battery capacity: 2500mA lithium battery

Packing list

Name	Quantity
Charging Cable	1x
Single side hanging intercom headset	1x
Lanyard	1x
Manual	1x

CAUTION

Before using this device, please read this guide which contains important operating instructions for safe usage, control information and operational instructions for compliance with RF Energy Exposure limits in applicable national and international standards. User' instructions should accompany the device when transferred to other users.

Unauthorized modification and adjustment

Changes or modifications not expressly approved by the party responsible for compliance may void the user's authority granted by the local government radio management departments to operate this radio and should not be made. To comply with the corresponding requirements, transmitter adjustments should be made only by or under the supervision of a person certified as technically qualified to perform transmitter maintenance and repairs in the private land mobile and fixed services as certified by an organization representative of the user of those services. Replacement of any transmitter component (crystal, semiconductor, etc.) not authorized by the local government radio management departments equipment

authorization for this radio could violate the rules.

FCC

This device complies with part 15 of the FCC Rules. Operation is subject to the following two conditions: (Other devices are applicable

(1) This device may not cause harmful interference.

(2) This device must accept any interference received, including interference that may cause undesired operation.

Note: This equipment has been tested and found to comply with the limits for a Class B digital device. These limits are designed to provide reasonable protection against harmful interference in a residential installation. This equipment generates, uses and can radiate radio frequency energy and, if not installed and used in accordance with the instructions, may cause harmful interference to radio communications. However, there is no guarantee that interference will not occur in a particular installation. If this equipment does cause harmful interference to radio or television reception, which can be determined by turning the equipment off and on, the user

is encouraged to try to correct the interference by one or more of the following measures:

—Reorient or relocate the receiving antenna.

—Increase the separation between the equipment and receiver.

—Connect the equipment into an outlet on a circuit different from that to which the receiver is connected.

—Consult the dealer or an experienced radio/TV technician for help.

IC

Licence-exempt radio apparatus

This device contains licence-exempt transmitter(s)/receiver(s) that comply with Innovation, Science and Economic Development Canada's licence-exempt RSS(s).

Operation is subject to the following two conditions:

(1) This device may not cause interference.

(2) This device must accept any interference, including interference that may cause undesired operation of the device.

This radio transmitter has been approved by Innovation, Science and Economic Development Canada to operate with the antenna types listed below, with the maximum

permissible gain indicated. Antenna types not included in this list that have a gain greater than the maximum gain indicated for any type listed are strictly prohibited for use with this device.

CE

- (Simple EU declaration of conformity)

HENAN ESHOW ELECTRONIC COMMERCE CO., LTD declares that the radio equipment type is in compliance with the essential requirements and other relevant provisions of RED Directive 2014/53/EU and the ROHS Directive 2011/65/EU and the WEEE Directive 2012/19/EU; the full text of the EU declaration of conformity is available at the following internet address: www.retekess.com.

Disposal

The crossed-out wheeled-bin symbol on your product, literature, or packaging reminds you that all electrical and



electronic products, batteries, or accumulators must be taken to designated collection locations at the end of their working life. Do not dispose of these products as unsorted municipal waste. Dispose of them according to

the laws and rules in your area.lug

RF Safety

- This two-way radio uses electromagnetic energy in the radio frequency (RF) spectrum to provide communications between two or more users over a distance. RF energy, which when used improperly, can cause biological damage. Please refer to the following websites for more information on what RF energy exposure is and how to control your exposure to assure compliance with established RF exposure limits:
<http://www.who.int/en/>

- Keeping the radio at a proper distance is important as RF exposure decreases with increasing distance from the proper antenna. A proper antenna is an antenna supplied with this radio by the manufacturer or specifically authorized by the local authority for use with this radio. This radio can only be operated by use of an antenna of a type and maximum (or lesser) gain approved for the transmitter under regulations and rules. This transmitter must operate with the antenna(s) documented and in Push-to-Talk and body-worn configurations as documented. Using authorized accessories is important because the use of Non-Retevis accessories may result in exposure levels, which

exceed the IEEE/ICNIRP RF exposure limits.

- Transmit no more than the rated duty factor 50% of the time. Transmitting necessary information or less, is important because the radio generates measurable RF energy exposure only when transmitting in terms of measuring for standards compliance. For users who wish to further reduce their exposure, some effective measures to reduce RF exposure include:

- Reduce the amount of time spent using your wireless device.

- Use a speakerphone, earpiece, headset, or other hands-free accessory to reduce proximity to the head (and thus head exposure). While wired earpieces may conduct some energy to the head and wireless earpieces also emit a small amount of RF energy, both wired and wireless earpieces remove the greatest source of RF energy (handheld device) from proximity to the head and thus can greatly reduce total exposure to the head.

- Increase the distance between wireless devices and your body.

- This radio is designed for and classified as “General population/uncontrolled use”. General population/uncontrolled environments are defined as locations where there is exposure of

individuals who have no knowledge or control of RF exposure level.

Hand-held Mode

To control your exposure and ensure compliance with the controlled environment exposure limits, always adhere to the following procedure:

-Hold the radio in a vertical position with the microphone (and other parts of the radio including the antenna) at least one inch (2.5 centimeters) away from the nose or lips.

Electromagnetic Interference/Compatibility

Nearly every electronic device is susceptible to electromagnetic interference (EMI) if inadequately shielded, designed, or otherwise configured for electromagnetic compatibility. During transmissions, your radio generates RF energy that can possibly cause interference with other devices or systems. To avoid such interference, turn off the radio in areas where signs are posted to do so, such as hospitals or healthcare facilities.

Persons with pacemakers, implantable cardioverter defibrillators (ICDs) or other active implantable medical devices should:

- Consult with their physicians regarding the potential risk of interference from radio frequency transmitters, such as portable radios (poorly shielded medical devices may be more susceptible to interference).
- Turn the radio OFF immediately if there is any reason to suspect that interference is taking place.
- Do not carry the radio in a chest pocket or near the implantation site, and carry or use the radio on the opposite side of the body from the implantable device to minimize the potential for interference.

Hearing Aids: Some digital wireless radios may interfere with some hearing aids. In the event of such interference, you may want to consult your hearing aid manufacturer to discuss alternatives.

Other Medical Devices: If you use any other personal medical device, consult the manufacturer of your device to determine if it is adequately shielded from RF energy. Your physician may be able to assist you in obtaining this information.

Protect your hearing

- Use the lowest volume necessary to do your job. Turn up the volume only if you are in noisy

surroundings.

- Limit the amount of time you use headsets or earpieces at high volume.
- When using the radio without a headset or earpiece, do not place the radio's speaker directly against your ear.
- Use carefully with the earphone maybe possible excessive sound pressure from earphones and headphones can cause hearing loss.

CAUTION: Exposure to loud noises from any source for extended periods of time may temporarily or permanently affect your hearing. The louder the radio's volume, the less time is required before your hearing could be affected. Hearing damage from loud noise is sometimes undetectable at first and can have a cumulative effect.

Batteries Safety

- **WARNING: KEEP NEW OR OLD USED BATTERIES OUT OF REACH OF CHILDREN.**
- In the event of a battery leaking, do not allow the liquid to come into contact with the skin or eyes. If contact has been made, wash the affected area with copious amounts of water and seek medical advice immediately.
- If a radio or a battery has been submerged in

water, please dry and clean it before use. Do not dry the radio or battery with an appliance or heat source, such as a hair dryer or microwave oven. If the radio has been submersed in a corrosive substance (e.g. saltwater), rinse the radio and battery in fresh water, then dry them.

- Turn off your radio before charging.
- Batteries shall be charged at 10°C~40°C environment temperature specified. If the environment temperature is lower than 0°C, the charge shall be prohibited.
- Rechargeable batteries are only to be charged by adults or by children at least 8 years old under adult supervision.

WARNING:CHOKING

HAZARD-Small Parts. Not suitable for children under 3 years old.



- Contact Retekeess for assistance regarding repairs and service.
- For a list of Retekeess-approved accessories for your radio model, visit the website <http://www.retekeess.com>

Sender

Lage der Teile und Steuergeräte

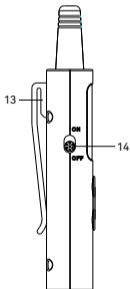
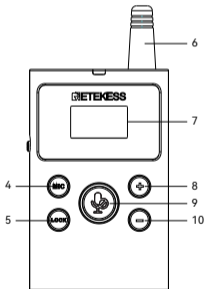
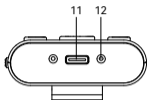
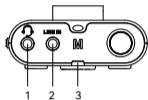

Nr.	Teile und Bedienelemente
1	Kopfhörereingangsbuchse
2	Audio-Eingangsanschluss
3	Signallicht
4	Einstellung der Mikrofonlautstärke
5	Tastensperre
6	feste Antenne
7	OLED-Anzeige
8	Lautstärke plus/Kanal plus
9	Sprachausgabe/aus
10	Lautstärke verringern/Kanal verringern
11	Leistungsaufnahme
12	Ladekontakte
13	Rückenclip
14	schalten

Betrieb

1. Ein-/Ausschalten: Drücken Sie den Schalter auf der linken Seite des Senders auf die Position „ON“, um den Sender einzuschalten. Drücken Sie auf die Position „OFF“, um den Sender auszuschalten.

2. Einstellung der Kopfhörerlautstärke: Wenn der Bildschirm gesperrt ist, drücken Sie die Tasten „+“ oder „-“, um die Kopfhörerlautstärke anzupassen. Insgesamt gibt es 9 Lautstärkestufen.
3. Kanaleinstellung: Drücken Sie im entsperrten Zustand die Tasten „+“ und „-“, um die Anzahl der Kanäle anzupassen.
4. Einstellung der Mikrofonlautstärke: Im entsperrten Zustand dient die Mikrofontaste zum Einstellen der Mikrofonverstärkung, die zwischen 1 und 7 Stufen eingestellt werden kann. Je höher der Pegel, desto größer ist der Bereich der Schallerfassung und desto größer ist die Auswirkung von Umgebungslärm.
5. Bildschirm entsperren/sperrern: Wenn Sie die Tasten 30 Sekunden lang nicht betätigen, wird der Bildschirm automatisch gesperrt und das Sperrsymbol wird auf dem Bildschirm angezeigt. Nach dem Sperren und 30 Sekunden ohne Bedienung schaltet sich der Bildschirm aus, ohne dass die normale Nutzung beeinträchtigt wird. Wenn eine Taste gedrückt wird, leuchtet der Bildschirm wieder auf. Wenn Sie die Sperre entsperren müssen, halten Sie zum Entsperren die Sperrtaste 3 Sekunden lang gedrückt.
6. Ein-Klick-Frequenzbindung: Das Produkt ist so eingestellt, dass es automatisch folgt. Unter normalen Umständen folgt der Empfänger (Sekundäreinheit) dem Senderkanal und auf

dem Bildschirm wird CHS angezeigt. Gelingt die automatische Nachführung nicht, können Sie versuchen, den Empfänger auf den gleichen Kanal innerhalb der Wirkreichweite einzustellen, indem Sie im entsperrten Zustand die mittlere rote „Mute-Taste“ und „+“ für 3 Sekunden gedrückt halten.

7. Ein-Tasten-Abschaltung: Halten Sie im entsperrten Zustand die mittlere rote „Stummschalttaste“ und „-“ innerhalb des Wirkungsbereichs 3 Sekunden lang gedrückt, um den gekoppelten Empfänger auszuschalten. Die Alloff-Eingabeaufforderung wird auf dem Bildschirm angezeigt; der Sender wird nach 8–9 Sekunden mit einem Ein-Klick-Befehl zum Herunterfahren automatisch beendet, und die Alloff-Eingabeaufforderung blinkt nicht auf dem Bildschirm.

8. Stummschaltung: Wenn der Bildschirm gesperrt oder entsperrt ist, können Sie die rote „Stummschalttaste“ in der Mitte drücken, um das Sprechen des Senders zu stoppen und das Bildschirmmikrofon zeigt AUS an. Drücken Sie erneut, um die Stummschaltung aufzuheben. Das Bildschirmmikrofon zeigt dann die Lautstärke an.

9. Verbot: Wenn der Empfänger den Sprechzustand nicht verlässt, kann der Sender dem Empfänger aktiv das Sprechrecht entziehen. Drücken Sie im entsperrten Zustand gleichzeitig 3 Sekunden lang „Mikrofon“ und

„Stummschalttaste“. Bei der Stummschaltung wird auf dem Bildschirm „BLoCk“ angezeigt. Heben Sie die Sperre auf und wiederholen Sie den Vorgang. Die BLOCKIERUNG verschwindet.

10. Leistungseinstellung: Halten Sie im ausgeschalteten Zustand gleichzeitig die Tasten „+“, „-“, „Mikrofon“ und „Sperren“ gedrückt, um das Gerät einzuschalten. Die Leistung wird in High-End und Low-End unterteilt.

11. Beschreibung der Signalleuchte: 1) Wenn der Sender zum Empfänger spricht, leuchtet die Anzeigeleuchte grün. Nur wenn der Sender spricht/stummgeschaltet ist, hat die Signalleuchte keine Farbe. 2) Die Ladezustandsanzeige leuchtet rot und die Vollanzeige erlischt.

Spezifikationen

1. Arbeitsfrequenz: Europäische Verordnung 823–832/863–865 MHz, Anzahl der Kanäle: 12; US-Standard 902–928 MHz, Kanalnummer 25.
2. Sendeleistung: Europäische Vorschriften 823–832, max. 100 mW, max. 863–865 10 mW; US-Standard 902–928 20 mW max
3. Arbeitsstrom: 160 mA
5. Lademethode: TYP-C mit Adapter (DC5V 500mA) oder Ladebox TT022
6. Arbeitstemperatur: -10 Grad bis 50 Grad
7. Übertragungsentfernung: bis zu 280 m in einer offenen visuellen Umgebung (unterschiedliche Frequenzbänder können in

- verschiedenen Bereichen gestört werden und die Entfernung wird entsprechend kürzer)
- 8. Batterielevensdauer: 10 Stunden
 - 9. Größe: ca. 55,8 mm x 86 mm x 18 mm
 - 10. Batteriekapazität: 2500mA Lithiumbatterie

Empfänger

Lage der Teile und Steuergeräte

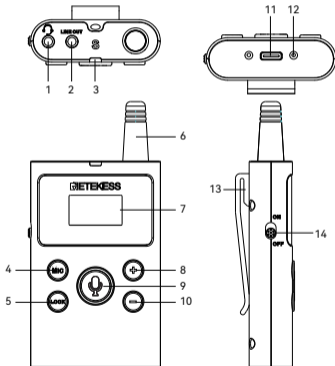

Nr.	Teile und Bedienelemente
1	Kopfhörereingangsbuchse
2	Audio-Ausgangsanschluss
3	Signallicht
4	Einstellung der Mikrofonlautstärke
5	Tastensperre
6	feste Antenne
7	OLED-Anzeige
8	Lautstärke plus/Kanal plus
9	Sprachausgabe/aus
10	Lautstärke verringern/Kanal verringern
11	Leistungsaufnahme
12	Ladkontakte
13	Rückenclip
14	schalten

Betrieb

1. Ein-/Ausschalten: Drücken Sie den Schalter auf der linken Seite des Senders auf die Position „ON“, um den Sender einzuschalten. Drücken Sie auf die Position „OFF“, um den Sender auszuschalten.

2. Einstellung der Kopfhörerlautstärke: Wenn der Bildschirm gesperrt ist, drücken Sie die Tasten „+“ oder „-“, um die Kopfhörerlautstärke anzupassen. Insgesamt gibt es 9 Lautstärkestufen.

3. Kanaleinstellung: Drücken Sie im entsperrten Zustand die Tasten „+“ und „-“, um die Anzahl der Kanäle anzupassen.

4. Einstellung der Mikrofonlautstärke: Im entsperrten Zustand dient die Mikrofontaste zum Einstellen der Mikrofonverstärkung, die zwischen 1 und 7 Stufen eingestellt werden kann. Je höher der Pegel, desto größer ist der Bereich der Schallerfassung und desto größer ist die Auswirkung von Umgebungslärm.

5. Bildschirm entsperren/sperrern: Wenn Sie die Tasten 30 Sekunden lang nicht betätigen, wird der Bildschirm automatisch gesperrt und das Sperrsymbol wird auf dem Bildschirm angezeigt. Nach dem Sperren und 30 Sekunden ohne Bedienung schaltet sich der Bildschirm aus, ohne dass die normale Nutzung beeinträchtigt wird. Wenn eine Taste gedrückt wird, leuchtet der Bildschirm wieder auf. Wenn Sie die Sperre entsperren müssen, halten Sie zum Entsperren die Sperrtaste 3 Sekunden lang gedrückt.

6. Anrufmodus: Es gibt insgesamt 2 Modi, ① P-Modus: Halten Sie die Anruftaste gedrückt, um zu sprechen, lassen Sie sie los, um den

Anrufmodus zu verlassen. ②S-Modus: Drücken Sie die Anruftaste, um zu sprechen, drücken Sie erneut, um den Anrufmodus zu verlassen. Die Standardeinstellung ist der p-Modus. Halten Sie im entsperreten Zustand die „MIC“-„Anruftaste“ 3 Sekunden lang gedrückt, um den Anrufmodus zu wechseln. Nachdem Sie den Modus angepasst haben, müssen Sie den Receiver ausschalten und dann wieder einschalten. das neueste Modell zu verwenden.

7. Automatische Abschaltung: Der Receiver schaltet sich automatisch ab, wenn er 20 Minuten lang keine Audiosignale empfängt.

8. Beschreibung der Signalleuchte: 1) Wenn der Empfänger spricht, leuchtet die Signalleuchte blau. Der Antwortstatus ist immer grün. 2) Die Ladezustandsanzeige leuchtet rot und die Vollanzeige erlischt.

Spezifikationen

1. Arbeitsfrequenz: Europäische Verordnung 823–832/863–865 MHz, Anzahl der Kanäle: 12; US-Standard 902–928 MHz, Kanalnummer 25.
2. Sendeleistung: Europäische Vorschriften 823–832, max. 100 mW, max. 863–865 10 mW; US-Standard 902–928 20 mW max
3. Arbeitsstrom: 50 mA im Empfangszustand, 160 mA im Sendezustand
4. Lademethode: TYPE-C mit Adapter (DC5V)

500ma) oder Ladebox TT022

5. Arbeitstemperatur: -10 Grad bis 50 Grad

6. Empfangsentfernung: bis zu 280 m in einer offenen visuellen Umgebung (unterschiedliche Frequenzbänder können in verschiedenen Bereichen gestört werden und die Entfernung wird entsprechend verkürzt)

7. Batterielebensdauer: 10-70 Stunden

8. Größe: ca. 55,8 mm x 86 mm x 18 mm

9. Gewicht: ca. 86 Gramm

10. Batteriekapazität: 2500mA Lithiumbatterie

Packliste

Name	Menge
Aufladekabel	1x
Einseitig hängendes Intercom-Headset	1x
Schlüsselband	1x
Handbuch	1x

Notiz

Bevor Sie dieses Gerät verwenden, lesen Sie bitte diese Anleitung, die wichtige Bedienungsanleitungen für den sicheren Gebrauch, Kontrollinformationen und Betriebsanweisungen für die Einhaltung der Grenzwerte für die HF-Energieexposition in geltenden nationalen und internationalen Standards enthält. Benutzeranweisungen sollten dem Gerät beiliegen, wenn sie an andere Benutzer weitergegeben werden.

Unbefugte Änderungen und Anpassungen

Änderungen oder Modifikationen, die nicht ausdrücklich von der für die Einhaltung verantwortlichen Partei genehmigt wurden, können zum Erlöschen der dem Benutzer von den Funkverwaltungsabteilungen der örtlichen Regierung erteilten Berechtigung zum Betrieb dieses Funkgeräts führen und sollten nicht vorgenommen werden. Um die entsprechenden Anforderungen zu erfüllen, sollten Sendereinstellungen nur von oder unter der Aufsicht einer Person vorgenommen werden, die von einer Organisation, die den Benutzer dieser Dienste vertritt, als technisch qualifiziert für die Durchführung von Senderwartungen und -reparaturen im privaten Landmobil- und Festnetzdienst zertifiziert ist Dienstleistungen.

Der Austausch jeglicher Senderkomponenten (Quarz, Halbleiter usw.), die nicht von der Gerätegenehmigung der örtlichen Funkverwaltungsabteilung für dieses Funkgerät genehmigt wurden, könnte gegen die Regeln verstoßen.

FCC

- Dieses Gerät entspricht Teil 15 der FCC-Bestimmungen. Der Betrieb unterliegt den folgenden zwei Bedingungen: (Andere Geräte sind anwendbar)

(1) Dieses Gerät darf keine schädlichen Störungen verursachen.

(2) Dieses Gerät muss alle empfangenen Störungen akzeptieren, einschließlich Störungen, die einen unerwünschten Betrieb verursachen können.

Hinweis: Dieses Gerät wurde getestet und entspricht den Grenzwerten für ein digitales Gerät der Klasse B. Diese Grenzwerte sollen einen angemessenen Schutz vor schädlichen Störungen in einer Wohnanlage bieten. Dieses Gerät erzeugt und verwendet Hochfrequenzenergie und kann diese ausstrahlen. Wenn es nicht gemäß den Anweisungen installiert und verwendet wird, kann es schädliche Störungen der Funkkommunikation verursachen. Es gibt jedoch keine Garantie dafür, dass bei einer

– bestimmten Installation keine Störungen auftreten. Wenn dieses Gerät schädliche Störungen beim Radio- oder Fernsehempfang verursacht, was durch Aus- und Einschalten des Geräts festgestellt werden kann, wird dem Benutzer empfohlen, zu versuchen, die Störung durch eine oder mehrere der folgenden Maßnahmen zu beheben:

– Richten Sie die Empfangsantenne neu aus oder versetzen Sie sie.

— Erhöhen Sie den Abstand zwischen Gerät und Empfänger.

— Schließen Sie das Gerät an eine Steckdose an, die zu einem anderen Stromkreis gehört als dem, an den der Empfänger angeschlossen ist.

– Wenden Sie sich an den Händler oder einen erfahrenen Radio-/TV-Techniker.

Le présent appareil est conforme aux CNR d'Industrie Canada applicables aux appareils radio exempts de licence. L'exploitation est autorisée aux deux conditions suivantes :

- (1) l'appareil ne doit pas produire de brouillage;
- (2) l'utilisateur de l'appareil doit accepter tout brouillage radioélectrique subi, même si le brouillage est susceptible d'en compromettre le fonctionnement.

Dieser Funksender wurde von Innovation, Science and Economic Development Canada

für den Betrieb mit den unten aufgeführten Antennentypen mit der angegebenen maximal zulässigen Verstärkung zugelassen.

Antennentypen, die nicht in dieser Liste aufgeführt sind und deren Gewinn größer als der für einen der aufgeführten Typen angegebene maximale Gewinn ist, dürfen mit diesem Gerät nicht verwendet werden.

CE:

• (Einfache EU-Konformitätserklärung)
HENAN ESHOW ELECTRONIC COMMERCE CO., LTD. erklärt, dass der Funkgerätetyp den grundlegenden Anforderungen und anderen relevanten Bestimmungen der RED-Richtlinie 2014/53/EU und der ROHS-Richtlinie 2011/65/EU entspricht die WEEE-Richtlinie 2012/19/EU; Der vollständige Text der EU-Konformitätserklärung ist unter folgender Internetadresse verfügbar: www.retekess.com.

Entsorgung

Das Symbol der durchgestrichenen Mülltonne auf Ihrem Produkt, Ihrer Broschüre oder Ihrer Verpackung erinnert Sie daran, dass alle elektrischen und elektronischen Produkte, Batterien oder Akkumulatoren am Ende ihrer Lebensdauer an den dafür



vorgesehenen Sammelstellen abgegeben werden müssen. Entsorgen Sie diese Produkte nicht im unsortierten Siedlungsabfall.

Entsorgen Sie sie gemäß den in Ihrer Region geltenden Gesetzen und Vorschriften.

(1) Batterien und Akkus

Besitzer von Altgeräten haben Altbatterien und Altakkumulatoren, die nicht vom Altgerät umschlossen sind, im Regelfall vor der Abgabe an einer Erfassungsstelle von diesem zu trennen. Dies gilt nicht, soweit die Altgeräte bei öffentlich-rechtlichen Entsorgungsträgern abgegeben und dort zum Zwecke der Vorbereitung zur Wiederverwendung von anderen Altgeräten separiert werden.

a) Batterien können nach Gebrauch unentgeltlich in der Verkaufsstelle zurückgegeben werden.

b) Der Nutzer ist zur Rückgabe gebrauchter Batterien gesetzlich verpflichtet.

(2) Getrennte Erfassung von Altgeräten

Elektro- und Elektronikgeräte, die zu Abfall geworden sind, werden als Altgeräte bezeichnet. Besitzer von Altgeräten haben diese einer vom unsortierten Siedlungsabfall getrennten Erfassung zuzuführen. Altgeräte gehören insbesondere nicht in den Hausmüll, sondern in spezielle Sammel- und Rückgabesysteme.

(3) Möglichkeiten der Rückgabe von Altgeräten

Besitzer von Altgeräten aus privaten Haushalten können diese bei den Sammelstellen der öffentlich-rechtlichen Entsorgungsträger oder bei den von Herstellern oder Vertriebern im Sinne des ElektroG eingerichteten Rücknahmestellen abgeben. Ein Onlineverzeichnis der Sammel- und Rücknahmestellen finden Sie hier <https://www.ear-system.de/ear-verzeichnis/sammel-und-ruecknahmestellen.jsf>

(4) Datenschutz-Hinweis

Altgeräte enthalten häufig sensible personenbezogene Daten. Dies gilt insbesondere für Geräte der Informations- und Telekommunikationstechnik wie Computer und Smartphones. Bitte beachten Sie in Ihrem eigenen Interesse, dass für die Löschung der Daten auf den zu entsorgenden Altgeräten jeder Endnutzer selbst verantwortlich ist.

(5) Hersteller-Registrierungsnummer

Als Hersteller im Sinne des ElektroG sind wir bei der zuständigen Stiftung Elektro-Altgeräte Register (Benno Strauß-Str. 1, 90763 Fürth) unter der folgenden Registrierungsnummer registriert: DE 83916430

HF-Sicherheit

- Dieses Funkgerät nutzt elektromagnetische Energie im Hochfrequenzspektrum (RF), um die Kommunikation zwischen zwei oder mehr Benutzern über eine Entfernung zu ermöglichen. HF-Energie, die bei unsachgemäßer Verwendung biologische Schäden verursachen kann. Weitere Informationen darüber, was HF-Energiebelastung ist und wie Sie Ihre Belastung kontrollieren können, um die Einhaltung festgelegter HF-Belastungsgrenzwerte sicherzustellen, finden Sie auf den folgenden Websites: <http://www.who.int/en/>

- Es ist wichtig, den richtigen Abstand zum Funkgerät einzuhalten, da die HF-Strahlung mit zunehmendem Abstand von der richtigen Antenne abnimmt. Eine geeignete Antenne ist eine Antenne, die vom Hersteller mit diesem Radio geliefert wurde oder von der örtlichen Behörde ausdrücklich für die Verwendung mit diesem Radio zugelassen wurde. Dieses Funkgerät kann nur mit einer Antenne betrieben werden, deren Typ und maximaler (oder geringerer) Gewinn für den Sender gemäß Vorschriften und Vorschriften zugelassen sind. Dieser Sender muss mit der/den dokumentierten Antenne(n) sowie in Push-to-Talk- und am Körper getragenen Konfigurationen wie dokumentiert betrieben

werden. Die Verwendung von autorisiertem Zubehör ist wichtig, da die Verwendung von Zubehör, das nicht von Retevis stammt, zu Expositionswerten führen kann, die die IEEE/ICNIRP-HF-Expositionsgrenzwerte überschreiten.

- Übertragen Sie in 50 % der Fälle nicht mehr als den Nenntastverhältnis. Es ist wichtig, die erforderlichen oder weniger Informationen zu übertragen, da das Funkgerät nur dann eine messbare HF-Energiebelastung erzeugt, wenn es im Hinblick auf die Messung der Einhaltung von Standards sendet. Für Benutzer, die ihre Exposition weiter reduzieren möchten, gibt es einige wirksame Maßnahmen zur Reduzierung der HF-Exposition:

- Reduziert die Zeit, die Sie mit der Nutzung Ihres drahtlosen Geräts verbringen.
- Verwenden Sie eine Freisprecheinrichtung, einen Ohrhörer, ein Headset oder ein anderes Freisprechzubehör, um die Nähe zum Kopf (und damit die Belastung des Kopfes) zu verringern. Während kabelgebundene Ohrhörer möglicherweise etwas Energie an den Kopf leiten und kabellose Ohrhörer ebenfalls eine geringe Menge an HF-Energie abgeben, entfernen sowohl kabelgebundene als auch kabellose Ohrhörer die größte HF-Energiequelle (Handgerät) aus der Nähe des Kopfes

und können so die Gesamtexposition erheblich reduzieren zum Kopf.

- Erhöhen Sie den Abstand zwischen drahtlosen Geräten und Ihrem Körper.
- Dieses Funkgerät ist für die „allgemeine Bevölkerung/unkontrollierte Nutzung“ konzipiert und als solche klassifiziert.

Allgemeinbevölkerung/unkontrollierte Umgebungen werden als Orte definiert, an denen Personen exponiert sind, die keine Kenntnis oder Kontrolle über die Höhe der HF-Exposition haben.

Handheld-Modus

Um Ihre Exposition zu kontrollieren und die Einhaltung der Grenzwerte für die kontrollierte Umgebungsexposition sicherzustellen, halten Sie sich stets an das folgende Verfahren:

-Halten Sie das Radio in einer vertikalen Position, wobei das Mikrofon (und andere Teile des Radios, einschließlich der Antenne) mindestens 2,5 Zentimeter von der Nase oder den Lippen entfernt sind.

Elektromagnetische Interferenz/Kompatibilität

- Nahezu jedes elektronische Gerät ist anfällig für elektromagnetische Störungen (EMI), wenn es nicht ausreichend abgeschirmt, konstruiert

oder anderweitig für elektromagnetische Verträglichkeit konfiguriert ist. Während der Übertragung erzeugt Ihr Funkgerät HF-Energie, die möglicherweise Störungen bei anderen Geräten oder Systemen verursachen kann. Um solche Störungen zu vermeiden, schalten Sie das Radio in Bereichen aus, in denen entsprechende Schilder angebracht sind, beispielsweise in Krankenhäusern oder Gesundheitseinrichtungen.

- Personen mit Herzschrittmachern, implantierbaren Kardioverter-Defibrillatoren (ICDs) oder anderen aktiven implantierbaren medizinischen Geräten sollten:
 - Konsultieren Sie Ihren Arzt bezüglich des potenziellen Risikos von Störungen durch Hochfrequenzsender, wie z. B. tragbare Radios (schlecht abgeschirmte medizinische Geräte sind möglicherweise anfälliger für Störungen).
 - Schalten Sie das Radio sofort aus, wenn Grund zu der Annahme besteht, dass eine Störung vorliegt.
 - Tragen Sie das Funkgerät nicht in einer Brusttasche oder in der Nähe der Implantationsstelle und tragen oder verwenden Sie das Funkgerät auf der dem implantierbaren Gerät gegenüberliegenden Körperseite, um das Risiko von Störungen zu minimieren.
 - Hörgeräte: Einige digitale Funkgeräte

können bei manchen Hörgeräten Störungen verursachen. Im Falle einer solchen Störung sollten Sie Ihren Hörgerätehersteller konsultieren, um Alternativen zu besprechen.

Andere medizinische Geräte: Wenn Sie ein anderes persönliches medizinisches Gerät verwenden, wenden Sie sich an den Hersteller Ihres Geräts, um festzustellen, ob es ausreichend vor HF-Energie abgeschirmt ist. Ihr Arzt kann Ihnen möglicherweise bei der Beschaffung dieser Informationen behilflich sein.

Schützen Sie Ihr Gehör

- Verwenden Sie die niedrigste Lautstärke, die Sie für Ihre Arbeit benötigen. Erhöhen Sie die Lautstärke nur, wenn Sie sich in einer lauten Umgebung befinden.
- Begrenzen Sie die Zeit, in der Sie Headsets oder Ohrhörer bei hoher Lautstärke verwenden.
- Wenn Sie das Radio ohne Headset oder Ohrhörer verwenden, halten Sie den Lautsprecher des Radios nicht direkt an Ihr Ohr.
- Gehen Sie vorsichtig mit den Ohrhörern um. Möglicherweise kann ein übermäßiger Schalldruck von Ohrhörern und Kopfhörern zu Hörverlust führen.

VORSICHT: Wenn Sie über einen längeren

Zeitraum lauten Geräuschen jeglicher Quelle ausgesetzt sind, kann dies vorübergehend oder dauerhaft zu einer Beeinträchtigung Ihres Gehörs führen. Je höher die Lautstärke des Radios ist, desto weniger Zeit vergeht, bevor Ihr Gehör beeinträchtigt werden kann. Gehörschäden durch lauten Lärm sind manchmal zunächst nicht erkennbar und können sich kumulativ auswirken.

Batteriesicherheit

- **WARNUNG:** Bewahren Sie neue oder alte gebrauchte Batterien außerhalb der Reichweite von Kindern auf.
- Falls eine Batterie ausläuft, achten Sie darauf, dass die Flüssigkeit nicht mit der Haut oder den Augen in Berührung kommt. Bei Kontakt die betroffene Stelle mit reichlich Wasser abwaschen und sofort ärztlichen Rat einholen.
- Wenn ein Radio oder eine Batterie in Wasser getaucht wurde, trocknen und reinigen Sie sie bitte vor der Verwendung. Trocknen Sie das Radio oder die Batterie nicht mit einem Gerät oder einer Wärmequelle wie einem Haartrockner oder einer Mikrowelle. Wenn das Radio in eine ätzende Substanz (z. B. Salzwasser) getaucht wurde, spülen Sie das Radio und die Batterie mit Süßwasser ab und

trocknen Sie sie anschließend.

- Schalten Sie Ihr Radio vor dem Laden aus.
- Batterien müssen bei der angegebenen Umgebungstemperatur von 10°C~40°C geladen werden. Wenn die Umgebungstemperatur unter 0 °C liegt, ist das Laden verboten.
- Akkus dürfen nur von Erwachsenen oder von Kindern ab 8 Jahren unter Aufsicht eines Erwachsenen aufgeladen werden.

WARNUNG: Erstickungsgefahr – Kleinteile. Nicht für Kinder unter 3 Jahren geeignet.



- Kontaktieren Sie ReteKess für Unterstützung bei Reparaturen und Service
- Eine Liste des von ReteKess zugelassenen Zubehörs für Ihr Radiomodell finden Sie auf der Website: <http://www.retekess.com>

Émetteur

Emplacement des pièces et des dispositifs de contrôle

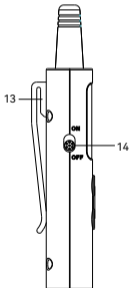
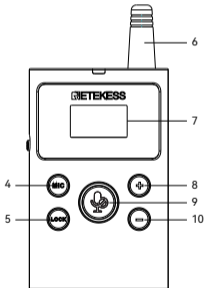
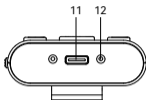
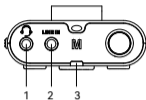

No.	Pièces et dispositifs de contrôle
1	Prise d'entrée casque
2	Port d'entrée audio
3	L'indicateur
4	Réglage du volume du micro
5	Verrouillage du clavier
6	Antenne fixe
7	OLED affichage
8	Augmenter le volume/augmenter la chaîne
9	Sortie vocale / désactivée
10	Baisser le volume/baisser la chaîne
11	Entrée de puissance
12	Contacts de charge
13	Clip arrière
14	Interrupteur

Opération

1、 Allumer/éteindre : appuyez sur l'interrupteur sur le côté gauche de l'émetteur sur « ON » pour allumer l'émetteur. Appuyez sur "OFF" pour éteindre l'émetteur.

2、 Réglage du volume du casque : Lorsque

l'écran est verrouillé, appuyez sur les touches « + » ou « - » pour régler le volume du casque. Il y a 9 niveaux de volume au total.

3、 Réglage des canaux : à l'état déverrouillé , appuyez sur les touches « + » et « - » pour régler le nombre de canaux.

4、 Réglage du volume du microphone : Une fois déverrouillé, le bouton micro permet de régler le gain du microphone, qui peut être réglé de 1 à 7 niveaux. Plus le niveau est élevé, plus la plage de captage sonore est large et plus l'impact du bruit ambiant est important.

5、 Écran de déverrouillage/verrouillage : si aucun bouton n'est enfoncé pendant 30 secondes, l'écran se verrouille automatiquement et l'icône de verrouillage apparaît sur l'écran. Après avoir verrouillé et continué sans opération pendant 30 secondes, l'écran s'éteindra sans affecter l'utilisation normale. Lorsqu'une touche est enfoncée, l'écran se rallume. Lorsque vous devez déverrouiller, maintenez enfoncé le bouton de verrouillage pendant 3 secondes pour déverrouiller.

6、 Appairage en un clic : le produit est configuré pour suivre automatiquement. Dans des circonstances normales, le récepteur suivra le canal de l'émetteur et l'écran affichera CHS. Si le suivi automatique ne réussit pas, vous pouvez essayer de régler le récepteur sur le même canal dans la plage effective en

appuyant longuement sur le bouton rouge du milieu « muet » et sur « + » à l'état déverrouillé pendant 3 secondes.

7、 Arrêt à une touche : à l'état déverrouillé, appuyez longuement sur la touche rouge « muet » et sur « - » pendant 3 secondes dans la plage effective pour arrêter le récepteur couplé. L'invite Alloff s'affiche à l'écran ; l'émetteur se fermera automatiquement après 8 à 9 secondes avec une commande d'arrêt en un clic, et l'invite Alloff ne clignotera pas sur l'écran.

8、 Muet : lorsque l'écran est verrouillé ou déverrouillé, vous pouvez appuyer sur le « bouton muet » rouge du milieu pour faire taire l'émetteur et le micro de l'écran affichera OFF. Appuyez à nouveau pour réactiver le son et le micro de l'écran affichera le volume.

9、 Interdiction de parler : lorsque le récepteur ne quitte pas l'état de parole, l'émetteur peut prendre l'initiative d'annuler le droit de parler du récepteur. Dans l'état déverrouillé, appuyez en même temps sur "Mic" "mute button" pendant 3 secondes, l'écran affiche BLock lorsque la parole est interdite, l'annulation de l'interdiction de parole répète l'opération une fois, BLock disparaît.

10、 Réglage de la puissance : à l'état éteint, appuyez et maintenez enfoncées les touches « + », « - », « mic » et « lock » en même temps

pour l'allumer. La puissance est divisée en haut de gamme et bas de gamme.

11. Description du signal lumineux : 1)

Lorsque l'émetteur parle au récepteur, le voyant d'affichage est vert. Ce n'est que lorsque l'émetteur parle/sourdine que le signal lumineux n'a pas de couleur. 2) Le voyant d'état de charge est rouge et le voyant de charge complète s'éteint.

Spécifications

1. Fréquence de travail : réglementation européenne 823-832 /863-865 MHz, canal numéro 12 ; norme américaine 902-928 MHz , canal numéro 25.

2. Puissance d'émission : réglementation européenne 8 23-832 100 mW _ max, 8 63-865 10 mW maximum ; Réglementation américaine 9 02-928 20 mW _ maximum

3. Courant de fonctionnement : 160 mA.

5. Méthode de chargement : TYPE-C avec adaptateur (DC5V 500 mA) ou boîtier de chargement TT022

6. Température de fonctionnement : -10 degrés à 50 degrés

jusqu'à 280 m dans un environnement visuel ouvert (différentes bandes de fréquences peuvent être interférées dans différentes zones et la distance sera donc plus courte)

8. Autonomie de la batterie : 10H

9. Taille : environ 55,8 mm X 86 mm X 18 mm
10. Capacité de la batterie : batterie au lithium de 2500mA

Récepteur

Emplacement des pièces et des dispositifs de contrôle

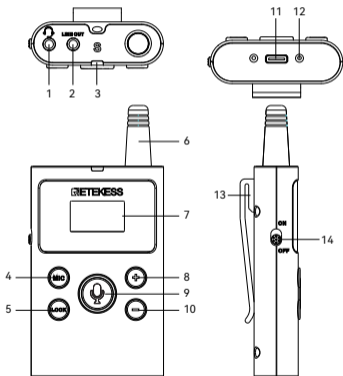

No.	Pièces et dispositifs de contrôle
1	Prise d'entrée casque
2	Port de sortie audio
3	L'indicateur
4	Réglage du volume du micro
5	Verrouillage du clavier
6	Antenne fixe
7	OLED affichage
8	Augmenter le volume/augmenter la chaîne
9	Sortie vocale / désactivée
10	Baisser le volume/baisser la chaîne
11	Entrée de puissance
12	Contacts de charge
13	Clip arrière
14	Interrupteur

Opération

1. Allumer/éteindre : appuyez sur l'interrupteur sur le côté gauche de l'émetteur sur « ON » pour allumer l'alimentation de l'émetteur. Appuyez sur "OFF" pour éteindre l'émetteur.

2. Réglage du volume du casque : lorsque l'écran est verrouillé, appuyez sur les touches « + » ou « - » pour régler le volume du casque. Il y a 9 niveaux de volume au total.
3. Réglage des canaux : à l'état déverrouillé, appuyez sur les touches « + » et « - » pour régler le nombre de canaux.
4. Réglage du volume du microphone : une fois déverrouillé, le bouton du micro est utilisé pour régler le gain du microphone, qui peut être réglé de 1 à 7 niveaux. Plus le niveau est élevé, plus la plage de captage sonore est large et plus l'impact du bruit ambiant est important.
5. Écran de déverrouillage/verrouillage : si vous n'utilisez pas les touches pendant 30 secondes, l'écran se verrouille automatiquement et l'icône de verrouillage s'affiche à l'écran. Après avoir verrouillé et continué sans opération pendant 30 secondes, l'écran s'éteindra sans affecter l'utilisation normale. Lorsqu'une touche est enfoncée, l'écran se rallume. Lorsque vous devez déverrouiller, maintenez enfoncé le bouton de verrouillage pendant 3 secondes pour déverrouiller.
6. Mode d'appel : il existe 2 modes au total, ①P mode : appuyez et maintenez le bouton d'appel pour parler, relâchez pour quitter le mode d'appel. ②S mode : appuyez sur le bouton

d'appel pour parler, appuyez à nouveau pour quitter le mode d'appel. La valeur par défaut est le mode p ; Dans l'état déverrouillé, appuyez et maintenez enfoncé le « bouton d'appel » « MIC » pendant 3 secondes pour changer le mode d'appel. Après avoir ajusté le mode, vous devez éteindre le récepteur, puis le rallumer. pour utiliser le dernier modèle.

7. Arrêt automatique : le récepteur s'éteint automatiquement s'il ne reçoit pas de signaux audio pendant 20 minutes.

8. Description du signal lumineux : 1) Lorsque le récepteur parle, le signal lumineux est bleu. Le statut de réponse est toujours vert. 2) Le voyant d'état de charge est rouge et le voyant de charge complète s'éteint.

Spécifications

1. Fréquence de travail : réglementation européenne 823-832 /863-865 MHz, canal numéro 12 ; Norme américaine 902-928 MHz , nombre de canaux 25.

2. Puissance d'émission : Règlement européen 823- 832 100 mW _ max, 8 63-865 10 mW maximum ;Réglementation américaine 902-928 20 mW _ maximum

3. Courant de fonctionnement : 50 mA en état de réception, 160 mA en état de transmission

4. Méthode de chargement : TYPE-C avec adaptateur (DC5V 500 ma) ou boîtier de chargement TT022
5. Température de fonctionnement : -10 degrés à 50 degrés
6. Distance de réception : jusqu'à 280 m dans un environnement visuel ouvert (différentes bandes de fréquences peuvent être interférées dans différentes zones et la distance sera raccourcie en conséquence)
7. Autonomie de la batterie : 10-70H
8. Dimensions : env. 55,8 mm X 86 mm X 18 mm
9. Poids : environ 86 grammes
10. Capacité de la batterie : batterie au lithium de 2500mA.

Liste de colisage

Nom	Quantité
Câble de chargement	1x
Casque d'interphone suspendu sur un seul côté	1x
Dragonne	1x
Manuel	1x

ATTENTION

Avant d'utiliser cet appareil, veuillez lire ce guide qui contient des instructions d'utilisation importantes pour une utilisation sûre, des informations de contrôle et des instructions de fonctionnement pour la conformité aux limites d'exposition à l'énergie RF dans les normes nationales et internationales applicables.

EN: Les instructions d'utilisation doivent accompagner l'appareil lorsqu'il est transféré à d'autres utilisateurs.

Modification et ajustement non autorisés

Les changements ou modifications non expressément approuvés par la partie responsable de la conformité peuvent annuler l'autorité de l'utilisateur accordée par les services de gestion de la radio du gouvernement local pour faire fonctionner cette radio et ne doivent pas être effectués. Pour se conformer aux exigences correspondantes, les réglages des émetteurs doivent être effectués uniquement par ou sous la supervision d'une personne certifiée comme techniquement qualifiée pour effectuer la maintenance et les réparations des émetteurs dans les services mobiles et fixes terrestres privés, certifiée par un

organisme représentatif de l'utilisateur de ces services. prestations de service. Le remplacement de tout composant de l'émetteur (cristal, semi-conducteur, etc.) non autorisé par l'autorisation d'équipement des services de gestion radio du gouvernement local pour cette radio pourrait enfreindre les règles.

Exigences FCC

Cet appareil est conforme à la partie 15 des règles de la FCC. Son fonctionnement est soumis à la condition que cet appareil ne provoque pas d'interférences nuisibles.

Cet appareil est conforme à la partie 15 des règles de la FCC. Son fonctionnement est soumis aux deux conditions suivantes : (D'autres appareils sont applicables.)

(1) Cet appareil ne doit pas provoquer d'interférences nuisibles .

(2) Cet appareil doit accepter toute interférence reçue, y compris les interférences susceptibles de provoquer un fonctionnement indésirable .

Remarque : Cet équipement a été testé et déclaré conforme aux limites d'un appareil numérique de classe B. Ces limites sont conçues pour fournir une protection raisonnable contre

les interférences nuisibles dans une installation résidentielle. Cet équipement génère, utilise et peut émettre de l'énergie radiofréquence et, s'il n'est pas installé et utilisé conformément aux instructions, peut provoquer des interférences nuisibles aux communications radio. Cependant, rien ne garantit que des interférences ne se produiront pas dans une installation particulière. Si cet équipement provoque des interférences nuisibles à la réception radio ou télévision, ce qui peut être déterminé en éteignant et en allumant l'équipement, l'utilisateur est encouragé à essayer de corriger les interférences en prenant une ou plusieurs des mesures suivantes :

- Réorientez ou déplacez l'antenne de réception.
- Augmenter la séparation entre l'équipement et le récepteur.
- Connectez l'équipement à une prise sur un circuit différent de celui auquel le récepteur est connecté.
- Consultez le revendeur ou un technicien radio/TV expérimenté pour obtenir de l'aide.

Exigences IC

Appareils radioélectriques exemptés de licence

Cet appareil contient des émetteurs/récepteurs exempts de licence qui sont conformes aux RSS exempts de licence d'Innovation, Sciences et Développement économique Canada . Son fonctionnement est soumis aux deux conditions suivantes :

- (1) Cet appareil ne doit pas provoquer d'interférences.
- (2) Cet appareil doit accepter toute interférence, y compris les interférences susceptibles de provoquer un fonctionnement indésirable de l'appareil.

Si l'antenne est amovible, l'avertissement suivant doit être ajouté

Cet émetteur radio a été approuvé par Innovation, Sciences et Développement économique Canada pour fonctionner avec les types d'antennes répertoriés ci-dessous, avec le gain maximum



autorisé indiqué. Types d'antennes non inclus dans cette liste qui ont un gain supérieur au gain maximum indiqué pour tout type. répertoriés sont strictement interdits pour une utilisation avec cet appareil. •

CE : Exigences européennes CE

- (Simple déclaration de conformité UE)
HENAN ESHOW ELECTRONIC COMMERCE CO., LTD déclare que le type d'équipement radio est conforme aux exigences essentielles et aux autres dispositions pertinentes de la directive RED 2014/53/UE et de la directive ROHS 2011/65/UE. et à la directive DEEE 2012/19/UE ; le texte intégral de la déclaration UE de conformité est disponible à l'adresse internet suivante : www.rete.kess.com .

Avis de recyclage

Le symbole de poubelle barrée sur votre produit, votre documentation ou votre emballage vous rappelle que tous les produits électriques et électroniques, piles ou accumulateurs doivent être déposés dans des lieux de collecte désignés à la fin de leur durée d'utilisation. comme déchets municipaux non triés. Jetez-les conformément aux lois et règles en vigueur dans votre région .

Sécurité RF

- Cette radio bidirectionnelle utilise l'énergie électromagnétique dans le spectre des fréquences radio (RF) pour permettre des

communications entre deux utilisateurs ou plus à distance. L'énergie RF, qui, lorsqu'elle est utilisée de manière inappropriée, peut provoquer des dommages biologiques. Veuillez vous référer aux sites Web suivants pour plus d'informations. sur ce qu'est l'exposition à l'énergie RF et comment contrôler votre exposition pour garantir le respect des limites d'exposition aux RF établies : <http://www.who.int/en/>

- Il est important de garder la radio à une distance appropriée, car l'exposition aux RF diminue à mesure que l'on s'éloigne de l'antenne appropriée. Une antenne appropriée est une antenne fournie avec cette radio par le fabricant ou spécifiquement autorisée par l'autorité locale pour être utilisée avec cette radio. Cette radio ne peut être utilisée qu'en utilisant une antenne d'un type et d'un gain maximum (ou inférieur) approuvés pour l'émetteur en vertu des réglementations et règles. Cet émetteur doit fonctionner avec la ou les antennes documentées et dans les configurations Push-to-Talk et portées sur le corps, comme documenté. L'utilisation d'accessoires autorisés est importante car l'utilisation de Non- Retevis Les accessoires peuvent entraîner des niveaux

d'exposition qui dépassent les limites d'exposition RF IEEE/ICNIRP.

- Ne transmettez pas plus que le facteur de service nominal 50 % du temps. La transmission des informations nécessaires ou moins est importante car la radio génère une exposition à l'énergie RF mesurable uniquement lors de la transmission en termes de mesure de conformité aux normes. Pour les utilisateurs qui souhaitent réduire davantage leur exposition, Voici quelques mesures efficaces pour réduire l'exposition aux RF :

- Réduisez le temps passé à utiliser votre appareil sans fil.
- Utilisez un haut-parleur, une oreillette, un casque ou tout autre accessoire mains libres pour réduire la proximité de la tête (et donc l'exposition de la tête). Alors que les écouteurs filaires peuvent conduire une certaine énergie vers la tête et que les écouteurs sans fil émettent également une petite quantité d'énergie RF, les écouteurs filaires et sans fil éliminent la plus grande source d'énergie RF (appareil portable) de la proximité de la tête et peuvent ainsi réduire considérablement l'exposition totale. à la tête.

- Augmentez la distance entre les appareils

sans fil et votre corps.

- Exclusivement pour les émetteurs sans licence

Cette radio est conçue et classée comme « Population générale/ environnements non contrôlés ». La population générale/ environnements non contrôlés sont définis comme des endroits où il y a exposition d'individus qui n'ont aucune connaissance ou contrôle du niveau d'exposition aux RF.

Mode portatif

Pour contrôler votre exposition et garantir le respect des limites d'exposition en environnement contrôlé, respectez toujours la procédure suivante :

-Tenez la radio en position verticale avec le microphone (et les autres parties de la radio, y compris l'antenne) à au moins un pouce (2,5 centimètres) du nez ou des lèvres.

Interférence/compatibilité électromagnétique

Presque tous les appareils électroniques sont sensibles aux interférences électromagnétiques (EMI) s'ils ne sont pas suffisamment protégés, conçus ou configurés pour une compatibilité électromagnétique. Pendant les transmissions, votre radio génère de l'énergie RF qui peut

éventuellement provoquer des interférences avec d'autres appareils ou systèmes. Pour éviter de telles interférences, éteignez la radio dans les zones où des panneaux sont affichés pour le faire, comme les hôpitaux ou les établissements de santé .

Spécial pour émetteur portatif

Les personnes portant un stimulateur cardiaque, un défibrillateur automatique implantable (DCI) ou d'autres dispositifs médicaux implantables actifs doivent:

- Consultez leurs médecins concernant le risque potentiel d'interférence des émetteurs de radiofréquences, tels que les radios portables (les appareils médicaux mal protégés peuvent être plus sensibles aux interférences).
- Éteignez immédiatement la radio s'il y a des raisons de soupçonner qu'il y a des interférences.
- Ne transportez pas la radio dans une poche de poitrine ou à proximité du site d'implantation, et transportez ou utilisez la radio du côté opposé du corps par rapport au dispositif implantable afin de minimiser le risque d'interférence.

Aides auditives : Certaines radios numériques

sans fil peuvent interférer avec certaines aides auditives. Dans le cas d'une telle interférence, vous souhaitez peut-être consulter le fabricant de votre aide auditive pour discuter d'alternatives.

Autres dispositifs médicaux : Si vous utilisez un autre dispositif médical personnel, consultez le fabricant de votre appareil pour déterminer s'il est suffisamment protégé contre l'énergie RF. Votre médecin pourra peut-être vous aider à obtenir cette information.

Protégez votre audition

Remarque : Les téléavertisseurs, écouteurs et autres accessoires pouvant émettre du son nécessitent des avertissements de sécurité pour protéger votre audition.

- Utilisez le volume le plus bas nécessaire pour effectuer votre travail. Augmentez le volume uniquement si vous vous trouvez dans un environnement bruyant.
- Limitez la durée pendant laquelle vous utilisez des casques ou des écouteurs à volume élevé. ent contre votre oreille.
- Utilisez- le avec précaution . Une pression sonore excessive provenant des écouteurs et du casque peut entraîner une perte auditive .

ATTENTION : L'exposition à des bruits forts provenant de n'importe quelle source pendant des périodes prolongées peut affecter votre audition de manière temporaire ou permanente. Plus le volume de la radio est fort, moins il faudra de temps avant que votre audition puisse être affectée. Les dommages auditifs dus à un bruit fort sont parfois indétectables au début. et peut avoir un effet cumulatif.

Avertissements de sécurité concernant les batteries

- AVERTISSEMENT: GARDER LES PILES NEUVES OU ANCIENNES UTILISÉES HORS DE LA PORTÉE DES ENFANTS.
- En cas de fuite d'une pile, ne pas laisser le liquide entrer en contact avec la peau ou les yeux. En cas de contact, laver la zone affectée avec de grandes quantités d'eau et consulter immédiatement un médecin.
- Si une radio ou une batterie a été immergée dans l'eau, veuillez la sécher et la nettoyer avant utilisation. Ne séchez pas la radio ou la batterie avec un appareil ou une source de chaleur, comme un sèche-cheveux ou un four à micro-ondes.
- Éteignez votre radio avant de la charger.

- Les batteries doivent être chargées à une température ambiante spécifiée de 10°C~40°C. Si la température ambiante est inférieure à 0°C, la charge doit être interdite. Lorsque la température ambiante est inférieure à 0°C, la charge doit être interdite.
- Les piles rechargeables doivent être chargées uniquement par des adultes ou par des enfants d'au moins 8 ans sous la surveillance d'un adulte.

Pour les enfants uniquement
AVERTISSEMENT : RISQUE
D'ÉTOUFFEMENT



- Petites pièces. Ne convient pas aux enfants de moins de 3 ans.
- Contacter Reteless pour obtenir de l'aide concernant les réparations et le service.
- Pour obtenir la liste des accessoires approuvés par Reteless pour votre modèle de radio, visitez le site Web <http://www.reteless.com>.

Trasmettitore

Posizione delle parti e dei controlli

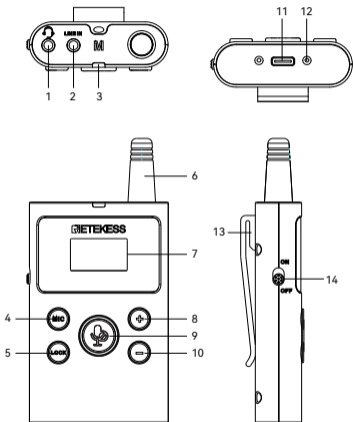

numero di serie	Parti e controlli
1	Headphone input jack
2	Audio input port
3	Signal light
4	Microphone volume adjustment
5	Keypad lock
6	Fixed antenna
7	OLED display
8	Volume up/channel up
9	Voice output /off
10	Volume down/channel down
11	Power input
12	Charging contacts
13	Back clip
14	Switch _

operare

1、 Accensione/spegnimento: premere l'interruttore sul lato sinistro del trasmettitore in posizione "ON" per accendere il trasmettitore.

Premere sulla posizione "OFF" per spegnere il trasmettitore.

2、 Regolazione del volume delle cuffie: quando lo schermo è bloccato, premere i tasti "+" o "-" per regolare il volume delle cuffie. Ci sono 9 livelli di volume in totale.

3、 Regolazione del canale: nello stato sbloccato, premere i tasti "+" e "-" per regolare il numero di canali.

4、 Regolazione del volume del microfono: quando sbloccato, il pulsante del microfono viene utilizzato per regolare il guadagno del microfono, che può essere regolato da 1 a 7 livelli. Più alto è il livello, più ampia è la gamma di raccolta del suono e maggiore è l'impatto del rumore ambientale.

5、 Sblocco/blocco schermo: se non viene premuto alcun pulsante per 30 secondi, lo schermo si bloccherà automaticamente e sullo schermo verrà visualizzata l'icona di blocco. Dopo aver bloccato e continuato senza alcuna operazione per 30 secondi, lo schermo si spegnerà senza influire sul normale utilizzo. Quando si preme un tasto, lo schermo si illumina nuovamente. Quando è necessario sbloccare, tenere premuto il pulsante di blocco per 3 secondi per sbloccare.

6、 Vincolo di frequenza con un clic: il prodotto è impostato per seguire automaticamente. In circostanze normali, il ricevitore (unità

secondaria) seguirà il canale del trasmettitore e lo schermo visualizzerà CHS. Se il tracciamento automatico non ha esito positivo, puoi provare a regolare il ricevitore sullo stesso canale entro il raggio d'azione effettivo premendo a lungo il "mute button" rosso centrale e "+" nello stato sbloccato per 3 secondi.

7、Spegnimento con un solo tasto: nello stato sbloccato, premere a lungo il "mute key" rosso centrale e "-" per 3 secondi entro il raggio d'azione per spegnere il ricevitore accoppiato. Sullo schermo viene visualizzato il messaggio Alloff; il trasmettitore si chiuderà automaticamente dopo 8-9 secondi con il comando di spegnimento con un clic e il messaggio Alloff non lampeggerà sullo schermo.

8、Mute: quando lo schermo è bloccato o sbloccato, è possibile premere il "mute button" rosso centrale per silenziare il trasmettitore e il microfono sullo schermo visualizzerà OFF. Premi di nuovo per riattivare l'audio e il microfono sullo schermo visualizzerà il volume.

9、Mute: quando il ricevitore non esce dallo stato di conversazione, il trasmettitore può annullare attivamente il diritto di parola del ricevitore. Premere contemporaneamente "Mic" e "Mute Key" per 3 secondi nello stato sbloccato. Quando l'audio è disattivato, lo schermo visualizzerà BLock. Annulla il divieto e ripeti l'operazione e il Block scomparirà.

10、 Regolazione della potenza: nello stato spento, tenere premuti contemporaneamente i tasti "+", "-", "mic" e "lock" per accenderlo. La potenza si divide in fascia alta e fascia bassa.

11、 Descrizione del segnale luminoso: 1) Quando il trasmettitore parla al ricevitore, la luce del display è verde. Solo quando il trasmettitore parla/muto, la luce del segnale non ha colore. 2) La spia dello stato di carica è rossa e la spia del livello pieno si spegne.

Specifiche

1.Frequenza di lavoro: normative europee 823-832 /863-865 MHz, canale numero 12; Standard statunitense 902-928 MHz , canale numero 25.

2.Potenza di trasmissione: regolamento europeo 8 23-832 100 mW__ massimo, 8 63-865 1 0 mW massimo;normative statunitensi 9 02-928 20 mW__ massimo

3. Corrente di funzionamento: 160 mA

5. Metodo di ricarica: TIPO C con adattatore (DC5V 500mA) o scatola di ricarica TT022

6. Temperatura di lavoro: da -10 gradi a 50 gradi

fino a 280m in un ambiente visivo aperto (diverse bande di frequenza potrebbero subire interferenze in aree diverse e la distanza sarà di conseguenza più breve)

8. Durata della batteria: 10 ore

9. Dimensioni: circa 55,8 mm X 86 mm X 18 mm
10. Capacità della batteria: batteria al litio da 2500 mA

Ricevitore

Posizione delle parti e dei controlli

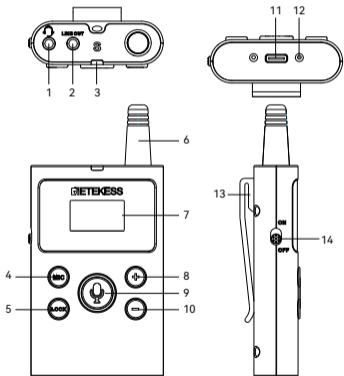

numero di serie	Parti e controlli
1	Jack di ingresso per le cuffie
2	Porta di uscita audio
3	luce segnaletica
4	Regolazione del volume del microfono
5	blocco della tastiera
6	antenna fissa
7	0Display LED
8	Volume più/canale più
9	Uscita vocale /disattivata
10	Volume giù/canale giù
11	Ingresso alimentazione
12	Contatti di ricarica
13	Clip posteriore
14	interruttore _

operar

1. Accensione/spengimento: premere l'interruttore sul lato sinistro del trasmettitore in posizione "ON" per accendere il trasmettitore.

- Premere sulla posizione "OFF" per spegnere il trasmettitore.
2. Regolazione del volume delle cuffie: quando lo schermo è bloccato, premere i tasti "+" o "-" per regolare il volume delle cuffie. Ci sono 9 livelli di volume in totale.
 3. Regolazione del canale: nello stato sbloccato, premere i tasti "+" e "-" per regolare il numero di canali.
 4. Regolazione del volume del microfono: quando sbloccato, il pulsante del microfono viene utilizzato per regolare il guadagno del microfono, che può essere regolato da 1 a 7 livelli. Più alto è il livello, più ampia è la gamma di raccolta del suono e maggiore è l'impatto del rumore ambientale.
 5. Schermata di sblocco/blocco: se non si utilizzano i tasti per 30 secondi, lo schermo si bloccherà automaticamente e l'icona di blocco verrà visualizzata sullo schermo. Dopo aver bloccato e continuato senza alcuna operazione per 30 secondi, lo schermo si spegnerà senza influire sul normale utilizzo. Quando si preme un tasto, lo schermo si illumina nuovamente. Quando è necessario sbloccare, tenere premuto il pulsante di blocco per 3 secondi per sbloccare.
 6. Modalità chiamata: sono disponibili 2 modalità in totale, ①Modalità P: tenere

premuto il pulsante di chiamata per parlare, rilasciare per uscire dalla modalità di chiamata

②Modalità S: premere il pulsante di chiamata per parlare, premerlo di nuovo per uscire dalla modalità di chiamata. L'impostazione predefinita è la modalità p; nello stato sbloccato, tenere premuto il "call button" "MIC" per 3 secondi per cambiare la modalità di chiamata. Dopo aver regolato la modalità, è necessario spegnere il ricevitore e quindi riaccenderlo. per utilizzare il modello più recente.

7. Spegnimento automatico: il ricevitore si spegne automaticamente se non riceve segnali audio per 20 minuti.

8. Descrizione del segnale luminoso: 1) Quando il ricevitore parla, il segnale luminoso è blu. Lo stato di risposta è sempre verde. 2) La spia dello stato di carica è rossa e la spia del livello pieno si spegne.

Specifiche

1. Frequenza di lavoro: normative europee 823-832 /863-865 MHz, canale numero 12; Standard statunitense 902-928 MHz , numero di canali 25.

2. Potenza di trasmissione: regolamento europeo 8 23-832 100 mW_ _ massimo, 8 63-865 1 0 mW massimo;normative

- statunitensi 9 02-928 20 mW_ _ massimo
3. Corrente di lavoro: 50mA nello stato di ricezione, 160 mA nello stato di trasmissione
 4. Metodo di ricarica: TYPE-C con adattatore (DC5V 500ma) o scatola di ricarica TT022
 5. Temperatura di lavoro: da -10 gradi a 50 gradi
 6. Distanza di ricezione: fino a 280m in un ambiente visivo aperto (diverse bande di frequenza potrebbero subire interferenze in aree diverse e la distanza verrà ridotta di conseguenza)
 7. Durata della batteria: 10-70 ore
 8. Dimensioni: circa 55,8 mm X 86 mm X 18 mm
 9. Peso: circa 86 grammi
 10. Capacità della batteria: batteria al litio da 2500 mA

lista imballaggio

Nome	quantità
Cavo di ricarica	1x
Cuffia interfonica sospesa su un lato	1x
Cordino	1x
Manuale	1x

Avviso

Prima di utilizzare questo dispositivo, leggere questa guida che contiene importanti istruzioni operative per un utilizzo sicuro, informazioni di controllo e istruzioni operative per la conformità ai limiti di esposizione all'energia RF negli standard nazionali e internazionali applicabili.

Le istruzioni per l'utente devono accompagnare il dispositivo quando viene trasferito ad altri utenti.

Unauthorized modification and adjustment

Changes or modifications not expressly approved by the party responsible for compliance may void the user's authority granted by the local government radio management departments to operate this radio and should not be made. To comply with the corresponding requirements, transmitter adjustments should be made only by or under the supervision of a person certified as technically qualified to perform transmitter maintenance and repairs in the private land mobile and fixed services as certified by an organization representative of the user of those services. Replacement of any transmitter component (crystal, semiconductor, etc.) not authorized by the local government radio

management departments equipment authorization for this radio could violate the rules.

FCC statunitensi

Questo dispositivo è conforme alla parte 15 delle norme FCC. Il funzionamento è soggetto alle seguenti due condizioni: (Other devices are applicable

(1) Questo dispositivo non può causare interferenze dannose .

(2) Questo dispositivo deve accettare qualsiasi interferenza ricevuta, comprese le interferenze che potrebbero causare un funzionamento indesiderato .

Nota: questa apparecchiatura è stata testata e trovata conforme ai limiti di un dispositivo digitale di Classe B. Questi limiti sono progettati per fornire una protezione ragionevole contro interferenze dannose in un'installazione residenziale. Questa apparecchiatura genera, utilizza e può irradiare energia in radiofrequenza e, se non installata e utilizzata in conformità con le istruzioni, può causare interferenze dannose alle comunicazioni radio. Tuttavia, non vi è alcuna garanzia che non si verifichino interferenze in una particolare installazione. Se questa apparecchiatura causa

interferenze dannose alla ricezione radiofonica o televisiva, cosa che può essere determinata spegnendo e accendendo l'apparecchiatura, si consiglia all'utente di provare a correggere l'interferenza adottando una o più delle seguenti misure:

- Riorientare o riposizionare l'antenna ricevente.
- Aumentare la distanza tra l'apparecchiatura e il ricevitore.
- Collegare l'apparecchio a una presa su un circuito diverso da quello a cui è collegato il ricevitore.
- Consultare il rivenditore o un tecnico radio/TV esperto per assistenza.

IC

Apparecchi radio esenti da licenza

Questo dispositivo contiene trasmettitori/ricevitori esenti da licenza conformi agli RSS esenti da licenza di Innovation, Science and Economic Development Canada . Il funzionamento è soggetto alle due condizioni seguenti:

- (1) Questo dispositivo non può causare interferenze.
- (2) Questo dispositivo deve accettare qualsiasi interferenza, comprese le interferenze che potrebbero causare un funzionamento indesiderato del dispositivo.

- Questo trasmettitore radio è stato approvato da Innovation, Science and Economic Development Canada per funzionare con i tipi di antenna elencati di seguito, con indicato il guadagno massimo consentito. Tipi di antenne non inclusi in questo elenco che hanno un guadagno maggiore del guadagno massimo indicato per qualsiasi tipo elencati è severamente vietato l'uso con questo dispositivo.

CE

- (Dichiarazione di conformità UE semplice)
HENAN ESHOW ELECTRONIC COMMERCE CO., LTD dichiara che il tipo di apparecchiatura radio è conforme ai requisiti essenziali e ad altre disposizioni pertinenti della Direttiva RED 2014/53/UE e della Direttiva ROHS 2011/65/UE e della Direttiva RAEE 2012/19/UE ; il testo completo della dichiarazione di conformità UE è disponibile al seguente indirizzo internet : www.rete.kess.com.

Avviso di riciclaggio

Nota: applicabile ai prodotti elettronici. Durante la composizione verranno visualizzati i bidoni della spazzatura con e senza barre



orizzontali.

- Il simbolo del bidone della spazzatura barrato sul prodotto, sulla documentazione o sulla confezione ricorda che tutti i prodotti elettrici ed elettronici, le batterie o gli accumulatori devono essere portati nei punti di raccolta designati al termine del loro ciclo di vita. Non smaltire questi prodotti come rifiuti urbani indifferenziati. Smaltiteli secondo le leggi e le norme della vostra zona

RF Safety

Questa radio ricetrasmittente utilizza energia elettromagnetica nello spettro delle radiofrequenze (RF) per fornire comunicazioni tra due o più utenti a distanza. L'energia RF, che se utilizzata in modo improprio, può causare danni biologici. Per ulteriori informazioni, fare riferimento ai seguenti siti Web su cos'è l'esposizione all'energia RF e come controllare la propria esposizione per garantire la conformità ai limiti di esposizione RF stabiliti:
<http://www.who.int/en/>

- Mantenere la radio a una distanza adeguata è importante poiché l'esposizione RF diminuisce con l'aumentare della distanza dall'antenna corretta. Un'antenna corretta è un'antenna fornita con questa radio dal produttore o specificatamente autorizzata dalle

autorità locali per l'uso con questa radio.

- Questa radio può essere utilizzata solo utilizzando un'antenna di tipo e guadagno massimo (o inferiore) approvati per il trasmettitore in base a regolamenti e norme.

- Questo trasmettitore deve funzionare con le antenne documentate e nelle configurazioni Push-to-Talk e indossato sul corpo come documentato. L'uso di accessori autorizzati è importante perché l'uso di Non Retevis gli accessori possono comportare livelli di esposizione che superano i limiti di esposizione RF IEEE/ICNIRP.

- Trasmettere non più del fattore di servizio nominale nel 50% dei casi. La trasmissione delle informazioni necessarie o meno è importante perché la radio genera un'esposizione misurabile all'energia RF solo durante la trasmissione in termini di misurazione della conformità agli standard. Per gli utenti che desiderano ridurre ulteriormente la propria esposizione, alcune misure efficaci per ridurre l'esposizione alle radiofrequenze includono:

- Riduci la quantità di tempo trascorso utilizzando il dispositivo wireless.

- Utilizzare un vivavoce, un auricolare, una cuffia o un altro accessorio vivavoce per ridurre la vicinanza alla testa (e quindi l'esposizione della testa). Sebbene gli auricolari cablati

possano condurre una certa energia alla testa e gli auricolari wireless emettano anche una piccola quantità di energia RF, sia gli auricolari cablati che quelli wireless rimuovono la principale fonte di energia RF (dispositivo portatile) dalla vicinanza alla testa e quindi possono ridurre notevolmente l'esposizione totale alla testa.

- Aumenta la distanza tra i dispositivi wireless e il tuo corpo.
- Questa radio è progettata e classificata come "popolazione generale/ ambienti non controllati ". La popolazione generale/ ambienti non controllati sono definiti come luoghi in cui vi è esposizione di individui che non hanno conoscenza o controllo del livello di esposizione alle radiofrequenze.

Hand-held Mode

-Per controllare la propria esposizione e garantire il rispetto dei limiti di esposizione dell'ambiente controllato, attenersi sempre alla seguente procedura:

-Tenere la radio in posizione verticale con il microfono (e le altre parti della radio inclusa l'antenna) ad almeno 2,5 centimetri (un pollice) di distanza dal naso o dalle labbra.

Per controllare la tua esposizione e garantire il rispetto dei limiti di esposizione nell'ambiente controllato, segui sempre queste procedure:

-Posizionare la radio in posizione verticale con il microfono (e le altre parti della radio, inclusa l'antenna) ad almeno 2,5 cm (un pollice) di distanza dal naso o dalle labbra

Electromagnetic Interference/Compatibility

Quasi tutti i dispositivi elettronici sono suscettibili alle interferenze elettromagnetiche (EMI) se non adeguatamente schermati, progettati o altrimenti configurati per la compatibilità elettromagnetica. Durante le trasmissioni, la radio genera energia RF che può causare interferenze con altri dispositivi o sistemi. Per evitare tali interferenze, spegnere la radio nelle aree in cui sono affissi segnali in tal senso, come ospedali o strutture sanitari.

- I portatori di pacemaker, defibrillatori cardioverter impiantabili (ICD) o altri dispositivi medici impiantabili attivi dovrebbero:

- Consultare il proprio medico in merito al potenziale rischio di interferenze da trasmettitori a radiofrequenza, come le radio portatili (i dispositivi medici scarsamente schermati possono essere più suscettibili alle interferenze).

- Spegnere immediatamente la radio se c'è motivo di sospettare che si stia verificando un'interferenza.

- Non trasportare la radio nella tasca sul petto

o vicino al sito di impianto e trasportare o utilizzare la radio sul lato opposto del corpo rispetto al dispositivo impiantabile per ridurre al minimo il rischio di interferenze.

Apparecchi acustici: alcune radio digitali wireless potrebbero interferire con alcuni apparecchi acustici. In caso di tale interferenza, potresti consultare il produttore dell'apparecchio acustico per discutere delle alternative.

Altri dispositivi medici: se si utilizza qualsiasi altro dispositivo medico personale, consultare il produttore del dispositivo per determinare se è adeguatamente schermato dall'energia RF. Il tuo medico potrebbe essere in grado di aiutarti a ottenere queste informazioni.

Proteggi il tuo udito

- Utilizzare il volume più basso necessario per svolgere il proprio lavoro. Alzare il volume solo se ci si trova in un ambiente rumoroso.
- Limitare il tempo di utilizzo delle cuffie o degli auricolari ad alto volume.
- Quando si utilizza la radio senza cuffia o auricolare, non posizionare l'altoparlante della radio direttamente contro l'orecchio.
- Usando con attenzione gli auricolari, è possibile che una pressione sonora eccessiva proveniente dagli auricolari e dalle cuffie possa causare la perdita dell'udito.

ATTENZIONE: l'esposizione a rumori forti provenienti da qualsiasi fonte per periodi di tempo prolungati può compromettere temporaneamente o permanentemente l'udito. Più alto è il volume della radio, minore è il tempo necessario prima che l'udito possa essere compromesso. I danni all'udito causati dal rumore forte talvolta non sono rilevabili all'inizio e possono avere un effetto cumulativo.

Batteries Safety

- **AVVERTENZA: TENERE LE BATTERIE NUOVE O VECCHIE USATE FUORI DALLA PORTATA DEI BAMBINI.**
- In caso di perdite dalla batteria, evitare che il liquido entri in contatto con la pelle o gli occhi. In caso di contatto, lavare l'area interessata con abbondanti quantità di acqua e consultare immediatamente un medico.
- Se una radio o una batteria sono state immerse nell'acqua, asciugarle e pulirle prima dell'uso. Non asciugare la radio o la batteria con un apparecchio o una fonte di calore, come un asciugacapelli o un forno a microonde. Se la radio è stata immersa in una sostanza corrosiva (ad esempio acqua salata), sciacquare la radio e la batteria in acqua dolce, quindi asciugarle.
- Spegnerla prima di caricarla.
- Le batterie devono essere caricate alla

temperatura ambiente specificata di 10°C~40°C. Se la temperatura ambiente è inferiore a 0 °C, la carica sarà vietata.

- Le batterie ricaricabili devono essere caricate con un caricabatterie dedicato fornito per ciascuna apparecchiatura prima del primo utilizzo.

- Le batterie ricaricabili devono essere caricate solo da adulti o da bambini di almeno 8 anni sotto la supervisione di un adulto.

- Per scollegare il caricabatteria, tirare dalla spina anziché dal cavo.

- Scollegare il caricabatterie dalla presa CA prima di tentare qualsiasi operazione di manutenzione o pulizia.

- Non utilizzare il caricabatterie all'aperto o in ambienti umidi, utilizzare solo in luoghi/condizioni asciutti.

- Non smontare il caricabatterie, ciò potrebbe comportare il rischio di scosse elettriche o incendi. Un caricabatterie deve essere smontato solo da persone addestrate.

- Non utilizzare il caricabatterie se è rotto o danneggiato in qualsiasi modo.

- Non utilizzare una prolunga se non assolutamente necessaria. L'uso di una prolunga inadeguata potrebbe comportare il rischio di incendio e/o scossa elettrica. Se è necessario utilizzare una prolunga, assicurarsi

che:

- I pin sulla spina della prolunga hanno lo stesso numero, dimensione e forma di quelli sulla spina del caricabatterie.
- La prolunga sia cablata correttamente e in buone condizioni.
- Assicurarsi che il cavo sia posizionato in modo che non possa essere calpestato, inciampato o sottoposto a danni o sollecitazioni.

ATTENZIONE: RISCHIO DI SOFFOCAMENTO: piccole parti. Non adatto a bambini di età inferiore a 3 anni.



- Contattare ReteKess per assistenza relativa a riparazioni e assistenza.
- Per un elenco degli accessori approvati da ReteKess per il tuo modello di radio, visita il sito web <http://www.retekess.com>

Transmisor

Ubicación de piezas y dispositivos de control

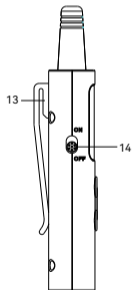
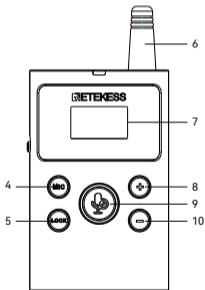
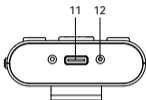
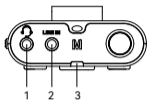

Número de series	Partes y dispositivos de control
1	Conector de entrada de auriculares
2	Puerto de entrada de audio
3	Luz de señal
4	Ajuste del volumen del micrófono
5	Bloqueo de teclado
6	Antena fija
7	pantalla OLED
8	Subir volumen/subir canal
9	Salida de voz/apagada
10	Bajar volumen/bajar canal
11	Entrada de alimentación
12	Contactos de carga
13	Clip trasero
14	Cambiar

Operación

1、 Encendido/apagado: Presione el interruptor en el lado izquierdo del transmisor hacia "ON" para encender el transmisor. Presione hasta

"OFF" para apagar el transmisor.

2、 Ajuste del volumen de los auriculares: cuando la pantalla esté bloqueada, presione las teclas "+" o "-" para ajustar el volumen de los auriculares. Hay 9 niveles de volumen en total.

3、 Ajuste de canales: en el estado desbloqueado, presione las teclas "+" y "-" para ajustar el número de canales.

4、 Ajuste de volumen del micrófono: cuando está desbloqueado, el botón del micrófono se usa para ajustar la ganancia del micrófono, que se puede ajustar de 1 a 7 niveles. Cuanto mayor sea el nivel, mayor será el rango de captación de sonido y mayor será el impacto del ruido ambiental.

5、 Desbloquear/bloquear pantalla: si no se presiona ningún botón durante 30 segundos, la pantalla se bloqueará automáticamente y aparecerá el icono de bloqueo en la pantalla. Después de bloquear y continuar sin operación durante 30 segundos, la pantalla se apagará sin afectar el uso normal. Cuando se presiona una tecla, la pantalla se ilumina nuevamente. Cuando necesite desbloquear, mantenga presionado el botón de bloqueo durante 3 segundos para desbloquear.

6、 Emparejamiento con un clic: el producto está configurado para seguirlo automáticamente. En circunstancias normales, el receptor seguirá el canal del transmisor y la pantalla

mostrará CHS. Si el seguimiento automático no tiene éxito, puede intentar ajustar el receptor al mismo canal dentro del rango efectivo presionando prolongadamente el "botón de silencio" rojo del medio y "+" en el estado desbloqueado durante 3 segundos.

7、 Apagado con una sola tecla: en el estado desbloqueado, mantenga presionada la "tecla de silencio" roja y "-" durante 3 segundos dentro del rango efectivo para apagar el receptor emparejado. El mensaje Alloff se muestra en la pantalla; el transmisor saldrá automáticamente después de 8 a 9 segundos con el comando de apagado con un solo clic y el mensaje Alloff no parpadeará en la pantalla.

8、 Silencio: cuando la pantalla está bloqueada o desbloqueada, puede presionar el "botón de silencio" rojo del medio para silenciar el transmisor y el micrófono de la pantalla mostrará OFF. Presione nuevamente para activar el sonido y el micrófono de la pantalla mostrará el volumen.

9、 Prohibición: cuando el receptor no sale del estado de habla, el transmisor puede cancelar activamente el derecho del receptor a hablar. Presione "Mic" y "Mute Key" simultáneamente durante 3 segundos en el estado desbloqueado. Cuando esté silenciado, la pantalla mostrará BLock. Cancele la prohibición y repita la operación, y el BLock desaparecerá.

10. Ajuste de energía: en el estado apagado, mantenga presionadas las teclas "+", "-", "mic" y "lock" al mismo tiempo para encenderlo. La potencia se divide en gama alta y gama baja.
11. Descripción de la luz de señal: 1) Cuando el transmisor habla al receptor, la luz de la pantalla es verde. Sólo cuando el transmisor está hablando/silenciado, la luz de señal no tiene color. 2) La luz indicadora del estado de carga está roja y la luz indicadora de carga completa se apaga.

Especificaciones

1. Frecuencia de trabajo: normativa europea 823-832 /863-865MHz, canal número 12; Estándar de EE. UU. 902-928 MHz, número de canales 25
2. Potencia de transmisión: normativa europea 823-832 100 mW máx, 863-865 10 mW máx; Estándar de EE. UU. 902-928 20 mW máx.
3. Corriente de trabajo: 160mA
5. Método de carga: TYPE-C con adaptador (DC5V 500mA) o caja de carga TT022
6. Temperatura de trabajo: -10 grados a 50 grados
7. Distancia de transmisión: hasta 280 m en un entorno visual abierto (pueden verse interferidas diferentes bandas de frecuencia en diferentes áreas y la distancia será más corta en consecuencia)

- 8. Duración de la batería: 10H
- 9. Tamaño: about 55.8 mm X 86 mm X 18 mm
- 10. Capacidad de la batería: batería de litio de 2500 mA

Receptor

Ubicación de piezas y dispositivos de control

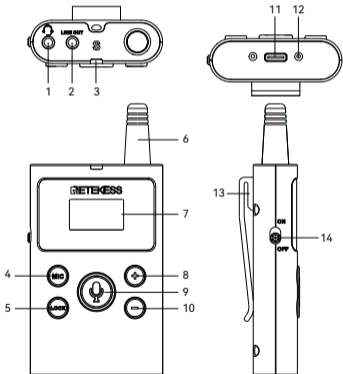

Número de series	Piezas y dispositivos de control
1	Conector de entrada de auriculares
2	Puerto de salida de audio
3	Luz de señal
4	Ajuste del volumen del micrófono
5	Bloqueo de teclado
6	Antena fija
7	pantalla OLED
8	Subir volumen/subir canal
9	Salida de voz/apagada
10	Bajar volumen/bajar canal
11	Entrada de alimentación
12	Contactos de carga
13	Clip trasero
14	Cambiar

Operación

1. Encendido/apagado: Presione el interruptor en el lado izquierdo del transmisor a la posición "ON" para encender el transmisor. Presione a la

posición "OFF" para apagar el transmisor.

2. Ajuste del volumen de los auriculares:

cuando la pantalla esté bloqueada, presione las teclas "+" o "-" para ajustar el volumen de los auriculares. Hay 9 niveles de volumen en total.

3. Ajuste de canales: en el estado desbloqueado, presione las teclas "+" y "-" para ajustar el número de canales.

4. Ajuste de volumen del micrófono: cuando está desbloqueado, el botón del micrófono se usa para ajustar la ganancia del micrófono, que se puede ajustar de 1 a 7 niveles. Cuanto mayor sea el nivel, más amplio será el rango de captación de sonido y mayor será el impacto del ruido ambiental.

5. Desbloquear/bloquear pantalla: si no utiliza las teclas durante 30 segundos, la pantalla se bloqueará automáticamente y se mostrará el icono de bloqueo. Después de bloquear y continuar sin operación durante 30 segundos, la pantalla se apagará sin afectar el uso normal. Cuando se presiona una tecla, la pantalla se ilumina nuevamente. Cuando necesite desbloquear, mantenga presionado el botón de bloqueo durante 3 segundos para desbloquear.

6. Modo de llamada: Hay 2 modos en total, ①

Modo P: presione y mantenga presionado el botón de llamada para hablar, suéltelo para

salir del modo de llamada ②Modo S: presione el botón de llamada para hablar, presione nuevamente para salir del modo de llamada. El valor predeterminado es el modo p; en el estado desbloqueado, presione y mantenga presionado el "botón de llamada" "MIC" durante 3 segundos para cambiar el modo de llamada. Después de ajustar el modo, debe apagar el receptor y luego encenderlo nuevamente. para utilizar el último modelo.

7. Apagado automático: El receptor se apaga automáticamente si no recibe señales de audio durante 20 minutos.

8. Descripción de la luz de señal: 1) Cuando el receptor está hablando, la luz de señal es azul. El estado de respuesta siempre es verde. 2) La luz indicadora del estado de carga está roja y la luz indicadora de carga completa se apaga.

Especificaciones

1.Frecuencia de trabajo: normativa europea 823-832 /863-865MHz, canal número 12; Estándar de EE. UU. 902-928 MHz, número de canales 25

2.Potencia de transmisión: normativa europea 823-832 100 mW máx, 863-86510 mW máx;Estándar de EE. UU. 902-928 20 mW máx.

3. Corriente de funcionamiento: 50 mA en

- estado de recepción, 160 mA en estado de transmisión
4. Método de carga: TYPE-C con adaptador (DC5V 500mA) o caja de carga TT022
 5. Temperatura de trabajo: -10 grados a 50 grados
 6. Distancia de transmisión: hasta 280 m en un entorno visual abierto (pueden verse interferidas diferentes bandas de frecuencia en diferentes áreas y la distancia será más corta en consecuencia)
 7. Duración de la batería: 10H
 8. Tamaño: about 55.8 mm X 86 mm X 18 mm
 9. Peso: alrededor de 86 gramos
 10. Capacidad de la batería: batería de litio de 2500 mA

Lista de embalaje

Nombre	quantità
Cable de carga	1x
Auriculares intercomunicadores colgantes de un solo lado	1x
Acollador	1x
Manual	1x

EXPOSICIÓN A LA ENERGÍA DE RF Y GUÍA DE SEGURIDAD DEL PRODUCTO

Antes de utilizar este dispositivo, lea esta guía que contiene instrucciones de funcionamiento importantes para un uso seguro, información de control e instrucciones operativas para el cumplimiento de los límites de exposición a la energía de radiofrecuencia de las normas nacionales e internacionales aplicables.

Las instrucciones de uso deben acompañar al aparato cuando se transfiera a otros usuarios.

Modificación y ajuste no autorizados

Los cambios o modificaciones no aprobados expresamente por la parte responsable del cumplimiento pueden anular la autoridad del usuario otorgada por los departamentos de gestión de radio del gobierno local para operar esta radio y no deben realizarse. Para cumplir con los requisitos correspondientes, los ajustes del transmisor sólo deben ser realizados por o bajo la supervisión de una persona certificada como técnicamente cualificada para realizar el mantenimiento y las reparaciones del transmisor en los servicios móviles terrestres y fijos privados, según certifique una organización representativa del usuario de dichos servicios. La sustitución de cualquier componente del transmisor (cristal, semiconductor, etc.) no autorizado por la autorización del equipo de los departamentos

de gestión de radio del gobierno local para esta radio podría infringir las normas.

FCC

Este dispositivo cumple la parte 15 de las normas de la FCC. Su funcionamiento está sujeto a la condición de que este dispositivo no cause interferencias perjudiciales. (Son aplicables las radios con licencia)

Este dispositivo cumple la parte 15 de las normas de la FCC. Su funcionamiento está sujeto a las dos condiciones siguientes: (Son aplicables otros dispositivos)

- (1) Este dispositivo no puede causar interferencias perjudiciales.
- (2) Este aparato debe aceptar cualquier interferencia recibida, incluidas las que puedan causar un funcionamiento no deseado.

Nota: Este equipo ha sido probado y cumple los límites establecidos para los dispositivos digitales de Clase B. Estos límites están diseñados para proporcionar una protección razonable contra interferencias perjudiciales en instalaciones residenciales. Estos límites están diseñados para proporcionar una protección razonable contra interferencias perjudiciales en una instalación residencial. Este equipo genera, utiliza y puede irradiar energía de radiofrecuencia y, si no se instala y utiliza de acuerdo

con las instrucciones, puede causar interferencias perjudiciales en las comunicaciones por radio. No obstante, no se garantiza que no se produzcan interferencias en una instalación concreta. Si este equipo causa interferencias perjudiciales en la recepción de radio o televisión, lo cual puede determinarse apagando y encendiendo el equipo, se recomienda al usuario que intente corregir la interferencia mediante una o más de las siguientes medidas:

- Reoriente o reubique la antena receptora.
- Aumente la separación entre el equipo y el receptor.
- Conecte el equipo a una toma de corriente de un circuito distinto al que está conectado el receptor.
- Consulte al distribuidor o a un técnico experto en radio/TV para obtener ayuda.

IC:

Aparato de radio exento de licencia
Este aparato contiene transmisor(es)/receptor(es) exento(s) de licencia que cumple(n) con el(los) RSS exento(s) de licencia de Innovación, Ciencia y Desarrollo Económico de Canadá. Su funcionamiento está sujeto a las dos condiciones siguientes

- (1) Este dispositivo no debe causar interferencias.
- (2) Este dispositivo debe aceptar cualquier

interferencia, incluidas las interferencias que puedan causar un funcionamiento no deseado del dispositivo.

Este radiotransmisor ha sido aprobado por el Ministerio de Innovación, Ciencia y Desarrollo Económico de Canadá para funcionar con los tipos de antena indicados a continuación, con la ganancia máxima permitida indicada. Los tipos de antena no incluidos en esta lista que tengan una ganancia superior a la ganancia máxima indicada para cualquiera de los tipos enumerados están estrictamente prohibidos para su uso con este dispositivo.

CE :

• (Declaración EU de conformidad simple)
HENAN ESHOW ELECTRONIC COMMERCE CO., LTD. declara que el tipo de equipo de radio cumple los requisitos esenciales y otras disposiciones pertinentes de la Directiva RED 2014/53/UE y la Directiva ROHS 2011/65/UE y la Directiva RAEE 2012/19/UE; el texto completo de la declaración EU de conformidad está disponible en la siguiente dirección de Internet: .

Eliminación

El símbolo del contenedor con ruedas tachado en su producto, documentación o embalaje le



recuerda que todos los productos eléctricos y electrónicos, pilas o acumuladores deben llevarse a los lugares de recogida designados al final de su vida útil. No deseche estos productos como residuos urbanos sin clasificar. Elimínelos de acuerdo con las leyes y normas de su zona.

Seguridad RF

Esta radio bidireccional utiliza energía electromagnética en el espectro de radiofrecuencia (RF) para proporcionar comunicaciones entre dos o más usuarios a distancia. La energía de RF, si se utiliza de forma inadecuada, puede causar daños biológicos. Consulte los siguientes sitios web para obtener más información sobre qué es la exposición a la energía de RF y cómo controlar su exposición para garantizar el cumplimiento de los límites de exposición a RF establecidos: <http://www.who.int/en/>

Es importante mantener la radio a una distancia adecuada, ya que la exposición a RF disminuye al aumentar la distancia desde la antena adecuada. Una antena adecuada es una antena suministrada con esta radio por el fabricante o específicamente autorizada por la autoridad local para su uso con esta radio. Esta radio sólo puede funcionar utilizando una antena de un tipo y ganancia máxima (o menor) aprobados para el transmisor según los

reglamentos y normas. Este transmisor debe funcionar con la(s) antena(s) documentada(s) y en las configuraciones Push-to-Talk (Pulsar para hablar) y body-worn (Portátil) documentadas. El uso de accesorios autorizados es importante porque el uso de accesorios que no sean Retevis puede dar lugar a niveles de exposición que superen los límites de exposición a RF IEEE/ICNIRP.

No transmita más del factor de trabajo nominal el 50% del tiempo. Transmitir la información necesaria o menos, es importante porque la radio genera una exposición medible a la energía de RF sólo cuando transmite en términos de medición para el cumplimiento de las normas. Para los usuarios que deseen reducir aún más su exposición, algunas medidas eficaces para reducir la exposición a RF incluyen:

- Reduce la cantidad de tiempo que pasa utilizando su dispositivo inalámbrico.
- Use un altavoz, auricular, cascos u otro accesorio manos libres para reducir la proximidad a la cabeza (y, por tanto, la exposición de la cabeza). Aunque los auriculares con cable pueden conducir algo de energía a la cabeza y los auriculares inalámbricos también emiten una pequeña cantidad de energía de radiofrecuencia, tanto los auriculares con cable como los inalámbricos eliminan la mayor fuente de energía de

radiofrecuencia (el dispositivo portátil) de la proximidad de la cabeza y, por tanto, pueden reducir en gran medida la exposición total de la cabeza.

- Increase la distancia entre los dispositivos inalámbricos y su cuerpo.

El tiempo de transmisión no excede el 50% del ciclo de trabajo nominal. Transmitir tanta o menos información según sea necesario es importante porque las radios solo producen una exposición medible a la energía de RF cuando transmiten para medir el cumplimiento de los estándares. Para los usuarios que desean reducir aún más la exposición a RF, algunas medidas efectivas de reducción de la exposición a RF incluyen

- Reduzca el tiempo que dedica a utilizar dispositivos inalámbricos.

- Utilice un teléfono manos libres, audífonos, audífonos u otros accesorios manos libres para reducir la proximidad a la cabeza (y así reducir la exposición de la cabeza). Si bien los auriculares con cable pueden conducir algo de energía a la cabeza y los auriculares inalámbricos también emiten pequeñas cantidades de energía de RF, tanto los auriculares con cable como los inalámbricos eliminan la mayor fuente de energía de RF (dispositivos portátiles) más cerca de la cabeza y, por lo tanto, pueden reducir en gran medida la exposición total a la cabeza.

- Aumente la distancia entre el dispositivo inalámbrico y su cuerpo.
- Esta radio está diseñada y clasificada como "Población general/uso no controlado". Los entornos de población general/no controlados se definen como lugares en los que hay exposición de personas que no tienen conocimiento ni control del nivel de exposición a RF.

Modo portátil:

Para controlar su exposición y garantizar el cumplimiento de los límites de exposición en entornos controlados, siga siempre el siguiente procedimiento:

-Sujete la radio en posición vertical con el micrófono (y otras partes de la radio, incluida la antena) a una distancia mínima de 2,5 centímetros de la nariz o los labios.

Interferencias Electromagnéticas/Compatibilidad

Prácticamente todos los dispositivos electrónicos son susceptibles de sufrir interferencias electromagnéticas (EMI) si no están adecuadamente protegidos, diseñados o configurados para la compatibilidad electromagnética. Durante las transmisiones, su radio genera energía de radiofrecuencia que puede causar interferencias con otros dispositivos o sistemas. Para evitar este tipo de

interferencias, apague la radio en zonas donde haya carteles que así lo indiquen, como hospitales o centros sanitarios.

- Las personas con marcapasos, desfibriladores cardioversores implantables (ICDs) u otros dispositivos médicos implantables activos deben:

- Consultar con sus médicos sobre el riesgo potencial de interferencias de transmisores de radiofrecuencia, como radios portátiles (los dispositivos médicos mal blindados pueden ser más susceptibles a las interferencias).

- Apague la radio inmediatamente si hay alguna razón para sospechar que se están produciendo interferencias.

- No lleve la radio en el bolsillo del pecho ni cerca del lugar de implantación, y lleve o utilice la radio en el lado opuesto del cuerpo al dispositivo implantable para minimizar las posibles interferencias.

Audífonos: Algunas radios inalámbricas digitales pueden interferir con algunos audífonos. En caso de que se produzcan tales interferencias, puede consultar al fabricante de su audífono para estudiar alternativas.

Otros dispositivos médicos: Si utiliza cualquier otro dispositivo médico personal, consulte al fabricante de su dispositivo para determinar si está adecuadamente protegido contra la energía de radiofrecuencia. Su médico puede ayudarle a obtener esta información.

Proteja su audición

- Utilice el volumen más bajo necesario para realizar su trabajo. Suba el volumen sólo si se encuentra en un entorno ruidoso.
 - Limite el tiempo de uso de auriculares o cascos con el volumen alto.
 - Cuando utilice la radio sin auriculares, no coloque el altavoz de la radio directamente contra la oreja.
 - Utilícelo con precaución, ya que una presión sonora excesiva de los auriculares puede provocar pérdida de audición.
- PRECAUCIÓN:** La exposición a ruidos fuertes de cualquier fuente durante largos periodos de tiempo puede afectar temporal o permanentemente a su audición. Cuanto más alto sea el volumen de la radio, menos tiempo será necesario antes de que su audición pueda verse afectada. Los daños auditivos causados por ruidos fuertes son a veces indetectables al principio y pueden tener un efecto acumulativo.

Seguridad de las baterías

- **ADVERTENCIA:** MANTENGA LAS PILAS NUEVAS O USADAS FUERA DEL ALCANCE DE LOS NIÑOS.
- En caso de fuga de la batería, no permita que el líquido entre en contacto con la piel o los ojos. En caso de contacto, lave la zona afectada con abundante agua y acuda

inmediatamente al médico.

- Si una radio o una pila se han sumergido en agua, séquelas y límpielas antes de utilizarlas. No seque la radio ni la pila con un aparato o fuente de calor, como un secador de pelo o un horno microondas. Si la radio se ha sumergido en una sustancia corrosiva (por ejemplo, agua salada), enjuague la radio y la batería con agua dulce y, a continuación, séquelas.

- Apague la radio antes de cargarla.
- Las baterías deben cargarse a la temperatura ambiente especificada de 10°C~40°C. Si la temperatura ambiente es inferior a 0°C, se prohibirá la carga.
- Las baterías recargables sólo deben ser cargadas por adultos o por niños de al menos 8 años bajo la supervisión de un adulto.

ADVERTENCIA: Peligro de asfixia: piezas pequeñas. No apto para niños menores de 3 años.



Adaptador

- Póngase en contacto con Retekeess para obtener asistencia con respecto a las reparaciones y el servicio.
- Para obtener una lista de accesorios aprobados por Retekeess para su modelo de radio, visite el sitio web <http://www.retekeess.com>

Передатчик

Принципиальная схема

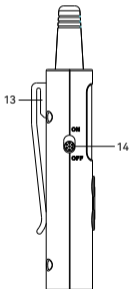
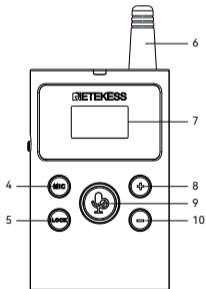
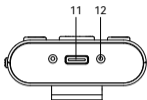
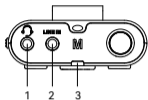

Номер	Название
1	Входное гнездо для наушников
2	Порт аудиовхода
3	Световой сигнал
4	Регулировка громкости микрофона
5	Блокировка клавиатуры
6	Фиксированная антенна
7	OLED-дисплей
8	Увеличение громкости / канала
9	Голос выключение/ выключение
10	Уменьшение громкости / канала
11	Порт ввода питания
12	Контакты для зарядки
13	Задний зажим
14	Переключатель питания

Эксплуатация

1. Включение/ выключение питания:

Нажмите переключатель на левой стороне передатчика в положение "ON ВКЛ", чтобы включить питание передатчика. Нажмите в положение "OFF ВЫКЛ", чтобы выключить

питание передатчика.

2. Регулировка громкости наушников: Когда экран заблокирован, нажмите клавиши "+" или "-", чтобы отрегулировать громкость наушников. Всего существует 9 уровней громкости.

3. Настройка канала: В разблокированном состоянии нажмите клавиши "+" и "-", чтобы настроить количество каналов.

4. Регулировка громкости микрофона: При разблокировке кнопка микрофона используется для регулировки усиления микрофона, которое можно регулировать от 1 до 7 уровней. Чем выше уровень, тем шире диапазон улавливания звука и тем сильнее воздействие шума окружающей среды.

5. Экран разблокировки/блокировки: Если вы не нажимаете клавиши в течение 30 секунд, экран автоматически заблокируется, и на экране отобразится значок блокировки. После блокировки и продолжения работы без нажатия в течение 30 секунд экран выключится, не влияя на нормальное использование. При нажатии клавиши экран снова загорается. Когда вам нужно разблокировать, нажмите и удерживайте

клавишу "lock" в течение 3 секунд, чтобы разблокировать.

6. Один щелчок для успешного сопряжения частот передатчика и приемника: устройство настроено на автоматическое отслеживание. При нормальных обстоятельствах приемник (дополнительный блок) будет отслеживать канал передатчика, и на экране отобразится "CHS". Если автоматическое отслеживание не удастся, вы можете попытаться настроить приемник на тот же канал в пределах эффективного диапазона, нажав и удерживая среднюю красную клавишу отключения звука "mute key" и '+' в течение 3 секунд в разблокированном состоянии.

7. Отключение всех приемников одной клавишей: В разблокированном состоянии нажмите и удерживайте среднюю красную клавишу 'Отключение звука' "Mute Key" и "-" в течение 3 секунд в пределах эффективного диапазона, чтобы выключить сопряженный приемник. На экране отобразится запрос "Alloff"; передатчик автоматически завершит работу через 8-9 секунд с помощью команды выключения одним щелчком мыши, и запрос "Alloff" не

будет мигать на экране.

8. Отключение звука: В заблокированном или разблокированном состоянии вы можете нажать среднюю красную кнопку "mute", чтобы отключить передатчик, и на экране микрофона отобразится "ВЫКЛ. "OFF" ".

Нажмите еще раз, чтобы включить звук, и на экране микрофона отобразится громкость.

9. Отключение звука: В заблокированном или разблокированном состоянии вы можете нажать среднюю красную кнопку "mute", чтобы отключить передатчик, и на экране микрофона отобразится "OFF" "ВЫКЛ.".

Нажмите еще раз, чтобы включить звук, и на экране микрофонов отобразится громкость.

10. Регулировка выходной мощности: В выключенном состоянии нажмите и удерживайте клавиши "+", "-", "mic" и "lock" одновременно, чтобы включить питание.

Питание делится на высокое и низкое.

11. Описание сигнальной лампочки: 1)

Когда передатчик разговаривает с приемником, индикатор на дисплее горит зеленым. Только когда передатчик говорит / отключен, сигнальная лампочка не имеет цвета. 2)

Индикатор состояния зарядки горит

красным, а индикатор полной зарядки гаснет.

Технические характеристики

1.Рабочая частота : Европейская частота 823-832/863-865 МГц, количество каналов 12;

Американская частота 902-928 МГц, количество каналов 25

2.Мощность передачи: Европейская: 823-832 МГц макс. 100 МВт, 863-865 10 МВт макс; АМЕРИКАНСКАЯ: 902-928 МГц макс. 20 МВт

3.Рабочий ток: 160 мА

4.Способ зарядки: ТИП-С chongdianx с адаптером (5 В постоянного тока 500 мА) или зарядным устройством ТТ022

5.Рабочая температура: от -10 градусов до 50 градусов

6.Дальность передачи: до 280 метров в открытой визуальной среде (в разных областях могут возникать помехи в разных диапазонах частот, и расстояние будет соответственно сокращено)

7.Время работы: 10 часов

8.Размер: около 55,8 мм X 86 мм X 18 мм

9.Емкость батареи: литиевая батарея

емкостью 2500 мА

Приемник

Принципиальная схема

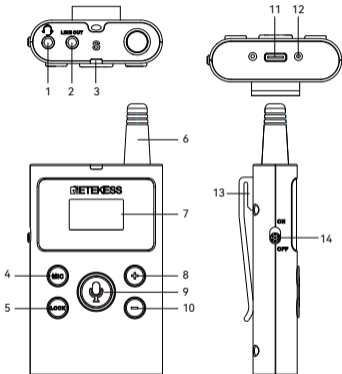

Номер	Название
1	Входное гнездо для наушников
2	Порт аудиовхода
3	Световой сигнал
4	Регулировка громкости микрофона
5	Блокировка клавиатуры
6	Фиксированная антенна
7	OLED-дисплей
8	Увеличение громкости / канала
9	Голос выключение/ выключение
10	Уменьшение громкости / канала
11	Порт ввода питания
12	Контакты для зарядки
13	Задний зажим
14	Переключатель питания

Эксплуатация

1. Включение/ выключение питания:

Нажмите переключатель на левой стороне передатчика в положение "ON" "ВКЛ.", чтобы включить питание передатчика. Нажмите в положение "ВЫКЛ." "OFF", чтобы выключить

питание передатчика.

2. Регулировка громкости наушников: Когда экран заблокирован, нажмите клавиши "+" или "-" для регулировки громкости наушников. Всего 9 уровней громкости.

3. Настройка канала: В разблокированном состоянии нажмите клавиши "+" или "-", чтобы настроить количество каналов.

4. Регулировка громкости микрофона: Клавиша "mic" в разблокированном состоянии используется для регулировки усиления микрофона, которое можно регулировать от 1 до 7 уровней. Чем выше уровень, тем шире диапазон улавливания звука и тем сильнее воздействие шума окружающей среды.

5. Экран разблокировки/блокировки: Если вы не нажимаете клавиши в течение 30 секунд, экран автоматически заблокируется, и на экране отобразится значок блокировки. После блокировки и продолжения работы без нажатия в течение 30 секунд экран выключится, не влияя на нормальное использование. При нажатии клавиши экран снова загорается. Когда вам нужно разблокировать, нажмите и удерживайте кнопку "блокировка" "lock" в течение 3 секунд, чтобы разблокировать.

6. Режим вызова: Всего существует 2 режима, ① режим "P": нажмите и

удерживайте кнопку вызова, чтобы говорить, отпустите, чтобы выйти из режима вызова ② режим " S": нажмите кнопку вызова, чтобы говорить, нажмите еще раз, чтобы выйти из режима вызова. Режим интернет-провайдера по умолчанию; в разблокированном состоянии нажмите и удерживайте "MIC" и "call button" в течение 3 секунд, чтобы переключить режим вызова. После настройки режима вам необходимо выключить приемник, а затем снова включить его. для использования последней модели.

7. Автоматическое выключение: Ресивер автоматически выключается, если он не принимает аудиосигналы в течение 20 минут.

8. Описание сигнальной лампочки: 1) Когда приемник говорит, сигнальная лампочка горит синим цветом. Статус ответа всегда зеленый. 2) Индикатор состояния зарядки горит красным, а индикатор полной зарядки гаснет.

Технические характеристики

3.1. Рабочая частота : Европейская частота 823-832/863-865 МГц, количество каналов 12;

4.2. Мощность передачи: Европейская: 823-832 МГц макс. 100 мВт, 863-865 10 мВт

- макс;
АМЕРИКАНСКАЯ: 902-928 МГц макс. 20 МВт
3.Рабочий ток: 50 мА в состоянии приема,
160 мА в состоянии передачи.
4.Способ зарядки: ТИП-С chongdianx с
адаптером (5 В постоянного тока 500 мА)
или зарядным устройством ТТ022
5.Рабочая температура: от -10 градусов до
50 градусов
6.Дальность передачи: до 280 метров в
открытой визуальной среде (в разных
областях могут возникать помехи в разных
диапазонах частот, и расстояние будет
соответственно сокращено)
7.Время работы: 10-70 часов
8.Размер: около 55,8 мм x 86 мм x 18 мм
9.Вес: около 86 грамм
10.Емкость аккумулятора: литиевая батарея
2500 мА

Упаковочный лист

Название	Количество
Кабель для зарядки	1x
Односторонняя подвесная головная гарнитура	1x
Ремешок	1x
Руководство пользователя	1x

1 . Осторожность

RU: Перед использованием данного устройства, пожалуйста, прочтите данное руководство, которое содержит важные инструкции по безопасному использованию, информацию по управлению и инструкции по эксплуатации для соблюдения пределов воздействия радиочастотной энергии, установленных применимыми национальными и международными стандартами.

RU: Инструкции пользователя должны прилагаться к устройству при передаче другим пользователям.

2. Несанкционированная модификация и корректировка

Изменения или модификация, явно не одобренные стороной, ответственной за соблюдение требований, могут привести к аннулированию полномочий пользователя, предоставленных отделами управления радиосвязью местных органов власти, на эксплуатацию данного радиоприемника, и не должны вноситься. Для соблюдения соответствующих требований регулировка передатчика должна производиться только лицом или под наблюдением лица, имеющего техническую квалификацию для выполнения технического обслуживания и ремонта

передатчика в частных наземных службах мобильной и фиксированной связи, сертифицированного представителем организации пользователя этих услуг. Замена любого компонента передатчика (кристалла, полупроводника и т.д.), не санкционированная отделом управления радиосвязью местного правительства, имеющим разрешение на использование оборудования для данного радиоприемника, может привести к нарушению правил.

3.1 Требования FCC

3.1.1 RU: Данное устройство соответствует части 15 Правил FCC. Эксплуатация осуществляется при условии, что данное устройство не создает вредных помех. (Применяются лицензированные радиостанции)

3.1.2 Данное устройство соответствует части 15 Правил FCC. Эксплуатация осуществляется при соблюдении следующих двух условий: (применимы другие устройства)

(1) Данное устройство не должно создавать вредных помех.

(2) Данное устройство должно принимать любые принимаемые помехи, включая помехи, которые могут вызвать нежелательную работу.

3.1.3 Примечание: Данное оборудование было протестировано и установлено, что оно соответствует требованиям, предъявляемым к цифровым устройствам класса В. Эти требования разработаны для обеспечения разумной защиты от вредных помех в жилых помещениях. Данное оборудование генерирует, использует и может излучать радиочастотную энергию и, если оно установлено и используется не в соответствии с инструкциями, может создавать вредные помехи для радиосвязи. Однако нет гарантии, что помехи не возникнут в конкретной установке. Если данное оборудование действительно создает вредные помехи приему радио- или телевизионных сигналов, что можно определить путем выключения и включения оборудования, пользователю рекомендуется попытаться устранить помехи с помощью одной или нескольких из следующих мер:

- Переориентировать или переместить приемную антенну.
- Увеличьте расстояние между оборудованием и приемником.
- Подключите оборудование к розетке сети, отличной от той, к которой подключен приемник.

—Обратитесь за помощью к дилеру или опытному специалисту по радио/телевидению.

3.2 Требования к IC

3.2.1 Портативная рация, не имеющая **лицензии**

Данное устройство содержит передатчик (-ы)/приемник (-ы), не имеющие лицензии, которые соответствуют требованиям RSS(-ов) Министерства инноваций, науки и экономического развития Канады, не требующим лицензии. Эксплуатация осуществляется при соблюдении следующих двух условий:

- (1) Данное устройство не должно создавать помех.
- (2) Данное устройство должно выдерживать любые помехи, включая помехи, которые могут вызвать нежелательную работу устройства.

Если антенна съемная, необходимо добавить следующее предупреждение, В соответствии с требованиями RSS-Gen производителей просят включить в инструкции список всех типов антенн, которые могут использоваться с передатчиком, и указать максимально допустимое усиление антенны (в дБ) и

требуемое сопротивление для каждого типа антенны

Данный радиопередатчик был одобрен Министерством инноваций, науки и экономического развития Канады для работы с перечисленными ниже типами антенн с указанным максимально допустимым коэффициентом усиления. Не включенные в этот список типы антенн, коэффициент усиления которых превышает максимальный коэффициент усиления, указанный для любого из перечисленных типов, строго запрещены к использованию с данным устройством.

Требования CE

- (Простая декларация соответствия ЕС)
Компания HENAN ESHOW ELECTRONIC COMMERCE CO., LTD заявляет, что данный тип радиооборудования соответствует основным требованиям и другим соответствующим положениям директивы RED 2014/53/EU, директивы ROHS 2011/65/EU и директивы WEEE 2012/19/EU; полный текст декларации соответствия ЕС приведен ниже. информация о соответствии доступна по следующему адресу в Интернете: www.retekess.com.

Переработка

Примечание: Применимо к электронным изделиям. При наборе текста будут отображаться мусорные баки с горизонтальными полосами и без них.

Символ перечеркнутого контейнера на колесиках на вашем изделии, литературе или упаковке напоминает вам о том, что все электрические и электронные изделия, батарейки или аккумуляторы должны быть доставлены в специально отведенные места для сбора по истечении срока их службы. Не выбрасывайте эти изделия как несортированные бытовые отходы. Утилизируйте их в соответствии с законами и правилами вашего региона.

Радиочастотная безопасность (Примечание: Применимо для передачи продуктов)
Это двустороннее радио использует электромагнитную энергию в радиочастотном (RF) спектре для обеспечения связи между двумя или более пользователями на расстоянии. Радиочастотная энергия, которая при неправильном использовании может привести к биологическому повреждению. Пожалуйста, обратитесь к следующим веб-сайтам для получения дополнительной

информации о том, что такое воздействие радиочастотной энергии и как контролировать свое воздействие, чтобы обеспечить соблюдение установленных пределов радиочастотного воздействия:
<http://www.who.int/en/>

Важно держать радиоприемник на надлежащем расстоянии, поскольку радиочастотное воздействие уменьшается с увеличением расстояния до соответствующей антенны. Надлежащая антенна – это антенна, поставляемая с данным радиоприемником производителем или специально разрешенная местными властями для использования с данным радиоприемником. Этим радиоприемником можно управлять только с использованием антенны того типа и с максимальным (или меньшим) коэффициентом усиления, которые утверждены для передатчика в соответствии с нормативными актами. Этот передатчик должен работать с задокументированными антеннами и в конфигурациях "Нажми-говори" и "надевай на тело", как указано в документации. Важно использовать авторизованные аксессуары, поскольку использование аксессуаров, не относящихся к Retevis, может привести к уровням облучения, превышающим пределы

радиочастотного воздействия IEEE/ICNIRP.

- Передавайте не более 50% времени с номинальным коэффициентом полезного действия. Передача необходимой информации или меньше важна, поскольку радиоприемник генерирует измеримое воздействие радиочастотной энергии только при передаче с точки зрения измерения соответствия стандартам. Для пользователей, которые хотят еще больше снизить свое воздействие, некоторые эффективные меры по снижению радиочастотного воздействия включают:

- Сократите количество времени, затрачиваемого на использование вашего беспроводного устройства.

- Используйте громкую связь, наушники, гарнитуру или другие аксессуары для громкой связи, чтобы уменьшить близость к голове (и, следовательно, воздействие на нее). В то время как проводные наушники могут передавать некоторое количество энергии к голове, а беспроводные наушники также излучают небольшое количество радиочастотной энергии, как проводные, так и беспроводные наушники удаляют основной источник радиочастотной энергии (портативное устройство) от головы и, таким образом, могут значительно уменьшить

общее воздействие на голову.

- Увеличьте расстояние между беспроводными устройствами и своим телом.
- Специально для безлицензионных передатчиков

Этот радиоприемник предназначен для “общего населения/неконтролируемого использования” и классифицируется как “Общая популяция/неконтролируемая среда”.
Общая популяция/неконтролируемая среда определяется как места, где существует воздействие людей, которые не знают или не контролируют уровень радиочастотного воздействия.

Ручной режим

Чтобы контролировать экспозицию и обеспечить соблюдение пределов воздействия в контролируемой среде, всегда придерживайтесь следующей процедуры:

- Для приема вызовов отпустите кнопку РТТ.
- Для передачи (разговора) нажмите кнопку Push-to-Talk (РТТ) перед лицом.
- Держите радиоприемник в вертикальном положении так, чтобы микрофон (и другие части радиоприемника, включая антенну) находились на расстоянии не менее одного дюйма (2,5 сантиметра) от носа или губ.



- Электромагнитные помехи/совместимость (Подходит для электронных изделий)

Почти каждое электронное устройство подвержено электромагнитным помехам (EMI), если оно недостаточно экранировано, спроектировано или иным образом сконфигурировано для обеспечения электромагнитной совместимости. Во время передач ваш радиоприемник генерирует радиочастотную энергию, которая может вызвать помехи для других устройств или систем. Чтобы избежать таких помех, выключайте радио в местах, где установлены соответствующие знаки, например в больницах или медицинских учреждениях.

- Специально для портативного передатчика

Лица, имеющие кардиостимуляторы, имплантируемые кардиовертеры-дефибрилляторы (ICDS) или другие активные имплантируемые медицинские устройства, должны:

- Проконсультируйтесь со своими лечащими врачами относительно потенциального риска возникновения помех от радиочастотных передатчиков, таких как портативные радиоприемники (плохо экранированные медицинские устройства могут быть более восприимчивы к помехам).

- Немедленно выключите радиоприемник, если есть какие-либо основания подозревать наличие помех.

- Не носите радиоприемник в нагрудном кармане или вблизи места имплантации, а также не носите и не пользуйтесь радиоприемником на противоположной стороне тела от имплантируемого устройства, чтобы свести к минимуму вероятность возникновения помех.

Слуховые аппараты: Некоторые цифровые беспроводные радиостанции могут создавать помехи для некоторых слуховых аппаратов. В случае возникновения таких помех вы можете проконсультироваться с производителем вашего слухового аппарата, чтобы обсудить альтернативные варианты.

Другие медицинские устройства: Если вы используете какое-либо другое персональное медицинское устройство, проконсультируйтесь с производителем вашего устройства, чтобы определить, достаточно ли оно защищено от радиочастотного излучения. Возможно, ваш лечащий врач сможет помочь вам получить эту информацию.

Защитите свой слух

Примечание: Пейджеры, наушники и другие

аксессуары, которые могут издавать звук, должны быть предупреждены о мерах предосторожности для защиты вашего слуха.

- Используйте минимальную громкость, необходимую для выполнения вашей работы. Увеличивайте громкость только в том случае, если вы находитесь в шумной обстановке.
- Ограничьте время использования гарнитур или наушников на высокой громкости.
- При использовании радиоприемника без гарнитуры или наушника не прикладывайте динамик радиоприемника непосредственно к уху.
- Осторожно обращайтесь с наушниками, возможно, чрезмерное звуковое давление, исходящее от наушников, может привести к потере слуха.

ВНИМАНИЕ: Воздействие громких звуков из любого источника в течение длительного времени может временно или навсегда повлиять на ваш слух. Чем выше громкость радиоприемника, тем меньше времени требуется для того, чтобы это могло повлиять на ваш слух. Повреждение слуха от громкого шума иногда поначалу незаметно и может иметь кумулятивный эффект.

Безопасность батарей,

- **ПРЕДУПРЕЖДЕНИЕ: ХРАНИТЕ НОВЫЕ**

ИЛИ СТАРЫЕ ИСПОЛЬЗОВАННЫЕ БАТАРЕЙКИ В НЕДОСТУПНОМ ДЛЯ ДЕТЕЙ МЕСТЕ

- В случае утечки батареи не допускайте попадания жидкости на кожу или в глаза. При попадании промойте пораженный участок большим количеством воды и немедленно обратитесь к врачу.

- Если радиоприемник или аккумулятор были погружены в воду, пожалуйста, высушите и очистите их перед использованием. Не сушите радиоприемник или аккумулятор с помощью электроприборов или источников тепла, таких как фен или микроволновая печь. Если радиоприемник был погружен в агрессивное вещество (например, в соленую воду), промойте радиоприемник и аккумулятор в пресной воде, затем высушите их.

- Оснащен зарядным устройством, рекомендуемым руководством по зарядке для вторичных аккумуляторов (перезаряжаемых батарей)

- Выключите радиоприемник перед зарядкой.

- Аккумуляторы должны заряжаться при указанной температуре окружающей среды от 10°C до 40°C. Если температура окружающей среды ниже 0°C, зарядка

должна быть запрещена.

- Перед первым использованием аккумуляторные батареи необходимо зарядить с помощью специального зарядного устройства, прилагаемого к каждому оборудованию.
- Перезаряжаемые батареи должны заряжаться только взрослыми или детьми в возрасте не менее 8 лет под присмотром взрослых.

Только для детей

ПРЕДУПРЕЖДЕНИЕ: ОПАСНОСТЬ УДУШЕНИЯ - мелкие детали. Не подходит для детей младше 3 лет.



Список разрешенных аксессуаров

- Свяжитесь с Retekeess для получения помощи по ремонту и сервисному обслуживанию
- Список аксессуаров, одобренных Retekeess для вашей модели радиоприемника, можно найти на веб-сайте <http://www.retekeess.com>

Guarantee

Model Number: _____
Serial Number: _____
Purchasing Date: _____
Dealer: _____ Telephone: _____
User's Name: _____ Telephone: _____
Country: _____ Address: _____
Post Code: _____ Email: _____

Remarks:

- 1.This guarantee card should be kept by the user, no replacement if lost.
- 2.Most new products carry a two-year manufacturer's warranty from the date of purchase.
- 3.The user can get warranty and after-sales service as below:
 - Contact the seller where you buy.
 - Products Repaired by Our Local Repair Center
- 4.For warranty service, you will need to provide a receipt proof of purchase from the actual seller for verification

Exclusions from Warranty Coverage:

- 1.To any product damaged by accident.
- 2.In the event of misuse or abuse of the product or as a result of unauthorized alterations or repairs.
- 3.If the serial number has been altered, defaced, or removed.



Henan Eshow Electronic Commerce Co., Ltd

Add: 7/F, Sanjiang Building, No.170 Nanyang Road,

Huiji District, Zhengzhou, Henan, China

Facebook: facebook.com/Retekess

E-mail: support@retেকess.com

Web: www.retekess.com



MADE IN CHINA



Points de collecte sur www.qualiteelectrodes.com
Pontajás a reparação ou le dar de vóce aparelho!



尺寸：60*80

胶装

书纸

134页的保证页不要和封底印刷在一页上